



HEARTH PRODUCTS

MODEL: AP60

- Please read this entire manual before installation and use of this appliance. Failure to follow these instructions could result in property damage, bodily injury, or even death.
- Contact your local building or fire officials about obtaining permits, restrictions and installation inspection requirements in your area.
- **SAVE THESE INSTRUCTIONS.** This manual will help you to obtain efficient, dependable service from the heater, and enable you to order repair parts correctly. Keep in a safe place for future reference.
- If your heater is not properly installed, a house fire may result. For everyone's safety, follow all Installation and Operating Directions. Never use makeshift compromises during the installation of this appliance. Contact your local building or fire officials about restrictions and installation inspection requirements in your area. These Pellet Stove Room Heaters have been designed for use in the US and Canada and are suitable for mobile homes.

ALL PICTURES SHOWN ARE FOR ILLUSTRATIVE PURPOSES ONLY. ACTUAL PRODUCT MAY VARY DUE TO PRODUCT ENHANCEMENT.

This manual is subject to change without notice.



Report #: F20-571

Certified to ASTM E1509-12 (2017) and
Certified to ULC S627, 2000

This unit is not intended to be used as a
primary source of heat.

U.S. Environmental Protection Agency
Certified to comply with 2020
particulate emissions standards.

⚠ CALIFORNIA PROPOSITION 65 WARNING:

This product can expose you to chemicals including carbon monoxide, which is known to the State of California to cause cancer, birth defects and/or other reproductive harm. For more information, go to www.P65warnings.ca.gov

**UNITED STATES
STOVE CO**
ESTD 1869

United States Stove Company
227 Industrial Park Rd.,
South Pittsburg, TN 37380
PH: (800) 750-2723
www.usstove.com

853240G-2304J

Safety Precautions

- **IMPORTANT:** Read this entire manual before installing and operating this product. Failure to do so may result in property damage, bodily injury, or even death. Proper installation of this stove is crucial for safe and efficient operation.
- Install vent at clearances specified by the vent manufacturer.
- Do not connect the pellet vent to a vent serving any other appliance or stove.
- Do not install a flue damper in the exhaust venting system of this unit.
- Use of outside air is not required for this unit.
- Contact your local building officials to obtain a permit and information on any additional installation restrictions or inspection requirements in your area.
- Do not throw this manual away. This manual has important operating and maintenance instructions that you will need at a later time. Always follow the instructions in this manual.
- This appliance is designed for the use of pelletized fuel that meet or exceed the standard set by the Pellet Fuel Institute(PFI),
- Never use gasoline, gasoline-type lantern fuel, kerosene, charcoal lighter fluid, or similar liquids to start or 'freshen up' a fire in this stove. Keep all such liquids well away from the stove while it is in use.
- A working smoke detector must be installed in the same room as this product.
- Install a smoke detector on each floor of your home; in case of accidental fire from any cause it can provide time for escape.
- The smoke detector must be installed at least 15 feet (4,57 M) from the appliance in order to prevent undue triggering of the detector when reloading.
- Do not unplug the stove if you suspect a malfunction. Turn the ON/OFF SWITCH to "OFF" and contact your dealer.
- Your stove requires periodic maintenance and cleaning (see "MAINTENANCE "). Failure to maintain your stove may lead to improper and/or unsafe operation.
- Disconnect the power cord before performing any maintenance! NOTE: Turning the ON/OFF Switch to "OFF" does not disconnect all power to the electrical components of the stove.
- Never try to repair or replace any part of the stove unless instructions for doing so are given in this manual. All other work should be done by a trained technician.
- Do not operate your stove with the viewing door open. The auger will not feed pellets under these circumstances and a safety concern may arise from sparks or fumes entering the room.
- Allow the stove to cool before performing any maintenance or cleaning. Ashes must be disposed in a metal container with a tight fitting lid. The closed container of ashes should be placed on a non-combustible surface or on the ground, well away from all combustible materials, pending final disposal.
- The exhaust system should be checked monthly during the burning season for any build-up of soot or creosote.
- Do not touch the hot surfaces of the stove. Educate all children on the dangers of a high-temperature stove. Young children should be supervised when they are in the same room as the stove.
- The hopper and stove top will be hot during operation; therefore, you should always use some type of hand protection when refuelling your stove.
- A power surge protector is required. This unit must be plugged into a 110 - 120V, 60 Hz grounded electrical outlet. Do not use an adapter plug or sever the grounding plug. Do not route the electrical cord underneath, in front of, or over the heater. Do not route the cord in foot traffic areas or pinch the cord under furniture.
- The heater will not operate during a power outage. If a power outage does occur, check the heater for smoke spillage and open a window if any smoke spills into the room.
- The feed door must be closed and sealed during operation.
- Never block free airflow through the open vents of the unit.
- Keep foreign objects out of the hopper.
- The moving parts of this stove are propelled by high torque electric motors. Keep all body parts away from the auger while the stove is plugged into an electrical outlet. These moving parts may begin to move at any time while the stove is plugged in.
- Do not place clothing or other flammable items on or near this stove.
- When installed in a mobile home, the stove must be grounded directly to the steel chassis and bolted to the floor. **WARNING - THIS UNIT MUST NOT BE INSTALLED IN THE BEDROOM.** **CAUTION -** The structural integrity of the mobile home floor, wall, and ceiling/roof must be maintained.
- This appliance is not intended for commercial use.
- **CAUTION:** Burning fuel creates carbon monoxide and can be hazardous to your health if not properly vented.
- This appliance is a free standing heater. It is not intended to be attached to any type of ducting. It is not a furnace.

Specifications

Heating Specifications	
Fuel Burn Rate* (lowest setting)	1.5 lbs./hr.
Burn Time (lowest setting)	32 hrs. (approximate)
Hopper Capacity	60 lbs.

* Pellet size may effect the actual rate of fuel feed and burn times. Fuel feed rates may vary by as much as 20%. Use PFI listed fuel for best results.

Dimensions	
Height	32.8" (834 mm)
Width	21" (534 mm)
Depth	23.77" (604 mm)
Weight	145 lbs.

Electrical Specifications	
Electrical Rating	120V, 60 Hz, 3.0 Amps
Watts (operational)	180W
Watts (igniter running)	350W

FUEL CONSIDERATIONS

Your pellet stove is designed and tested with premium grade pellets that comply with Pellet Fuels Institute (PFI) standards. You can only burn premium grade pellets in this pellet heater (minimum of 40 lbs density per cubic feet, 1/4" to 5/16" diameter, length no greater than 1.5", not less than 8,200 BTU/lb, moisture under 8% by weight, ash under 1% by weight, and salt under 300 parts per million). Pellets that are soft, contain excessive amounts of loose sawdust, have been, or are wet, will result in reduced performance and may cause damage to your heater. Store your pellets in a dry place. DO NOT store the fuel within the installation clearances of the unit or within the space required for refuelling and ash removal. Doing so could result in a house fire. Do not over-fire or use volatile fuels or combustibles, doing so may cause a personal and property damage hazards.

SAFETY AND EPA COMPLIANCE

Your pellet stove has been approved for installation in the USA and Canada. It may also be installed in a manufactured or mobile home. Your stove is Certified to ASTM E1509-12 (2017) and Certified. This manual describes the installation and operation of the Ashley, AP60 pellet stove. This heater meets the 2020 U.S. Environmental Protection Agency's crib wood emission limits for wood-heaters sold after May 15, 2020. Under specific EPA test conditions burning Douglas Fir dimensional lumber this heater has been shown to deliver heat at a rate of 8,476 to 20,700 Btu/hr. This heater achieved a particulate emissions rate of 1.5 g/hr when tested to method ASTM E 2779 and 66% efficiency.

WARNING: It is against federal regulations to operate this wood heater in a manner inconsistent with the operating instructions in the owner's manual.

Note: Register your product on line at www.usstove.com . Save your receipt with your records for any claims.

Installation

INSTALLATION OPTIONS

Read this entire manual before you install and use your pellet stove. Failure to follow instructions may result in property damage, bodily injury, or even death! See specific installation details for clearances and other installation requirements.

Freestanding Unit - supported by pedestal/legs and placed on a non-combustible floor surface in compliance with clearance requirements for a freestanding stove installation.

Alcove Unit - supported by pedestal/legs and placed on a non-combustible floor surface in compliance with clearance requirements for an alcove installation.

Your pellet stove may be installed to code in either a conventional or mobile home (see "Special Mobile Home Requirements"). It is recommended that only a authorized technician install your pellet stove, preferably an NFI certified specialist. **DO NOT CONNECT THIS UNIT TO ANY AIR DISTRIBUTION DUCT OR SYSTEM.** The use of other components other than stated herein could cause bodily harm, heater damage, and void your warranty.

IMPROPER INSTALLATION: The manufacturer will not be held responsible for damage caused by the malfunction of a stove due to improper venting or installation. Call (800) 750-2723 and/or consult a professional installer if you have any questions.

CLEARANCES

Your pellet stove has been tested and listed for installation in residential, mobile home, and alcove applications in accordance with the clearances given. For safety reasons, please adhere to the installation clearances and restrictions. Any reduction in clearance to combustibles may only be done by means approved by a regulatory authority.

INSTALL ALL VENTS AT CLEARANCES SPECIFIED BY THE VENT MANUFACTURER

When this unit is being installed on a combustible floor it is mandatory that a 1/2" (13 mm) thick non-combustible hearth pad be installed under the heater. The non-combustible hearth pad must extend at least 6" beyond the fuel loading and ash removal openings and at least the depth of the heater plus 6" (152 mm) out in front of the heater. The floor protector must extend 2" (51 mm) beyond each side of the exhaust vent. This applies to both freestanding heaters and insert heaters.

FLOOR PROTECTION

This heater must have a non-combustible floor protector (ember protection) installed beneath it if the floor is of combustible material. If a floor pad is used, it should be UL listed or equal. The floor pad or non-combustible surface should be large enough to cover at least the area under the product and 6" (152 mm) beyond the front and beyond each side of the fuel loading and ash removal openings. Floor protection must extend under and 2" (51 mm) to each side of the chimney tee for an interior vertical installation.

Canadian Installations require a minimum of 450 mm [18"] beyond the front of the unit and 203 mm [8"] beyond each side of the unit. A Floor Protector of 1/4" thick is recommended for this installation.

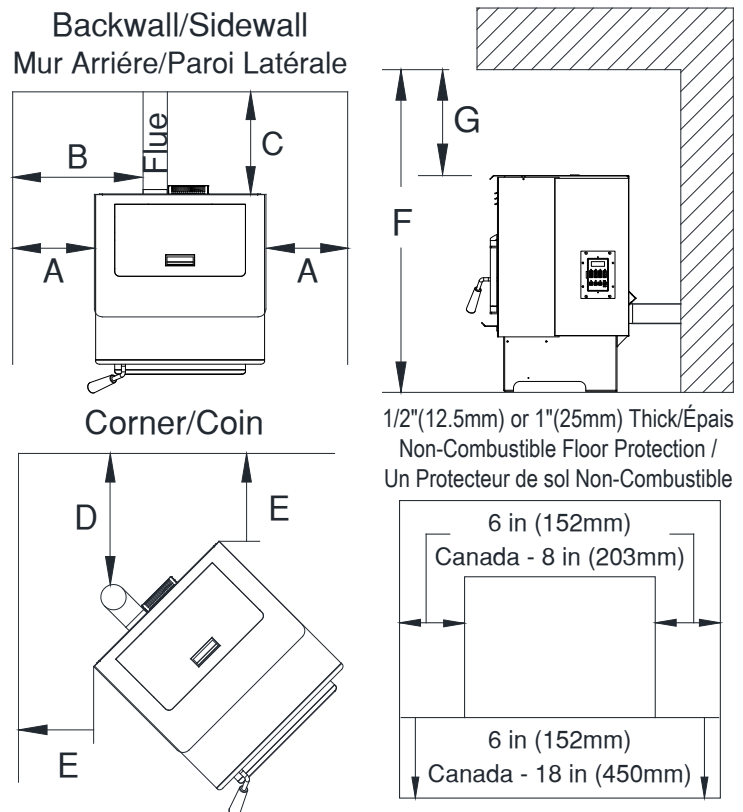

FLOOR PROTECTION (if needed) Clearance To Combustible			
		in	mm
A	Side Wall To Appliance	10	254
B	Side Wall To Flue	3	77
C	Back wall To Appliance	2	51
D	Back wall To Flue	3	77
E	Wall To Corner Of Appliance	2	51
F	Ceiling Height To Floor	60	1524
G	Ceiling Height To Appliance	27	686

VENTING REQUIREMENTS

- Install vent at clearances specified by the vent manufacturer.
- Do not connect the pellet vent to a vent serving any other appliance or stove.
- Do not install a flue damper in the exhaust venting system of this unit.

The following installation guidelines must be followed to ensure conformity with both the safety listing of this stove and to local building codes. Do not use makeshift methods or compromise in the installation.

IMPORTANT! This unit is equipped with a negative draft system that pulls air through the burn pot and pushes the exhaust out of the dwelling. If this unit is connected to a flue system other than the way explained in this manual, it will not function properly.

MAXIMUM VENTING DISTANCE

Installation MUST include at least 3-feet of vertical pipe outside the home. This will create some natural draft to reduce the possibility of smoke or odor during appliance shutdown and keep exhaust from causing a nuisance or hazard by exposing people or shrubs to high temperatures. The maximum recommend vertical venting height is 12-feet for 3-inch type "PL" vent. Total length of horizontal vent must not exceed 4-feet. This could cause back pressure. Use no more than 180 degrees of elbows (two 90-degree elbows, or two 45-degree and one 90-degree elbow, etc.) to maintain adequate draft.

IMPORTANCE OF PROPER DRAFT

Draft is the force which moves air from the appliance up through the chimney. The amount of draft in your chimney depends on the length of the chimney, local geography, nearby obstructions and other factors. Too much draft may cause excessive temperatures in the appliance. Inadequate draft may cause backpuffing into the room and 'plugging' of the chimney. Inadequate draft will cause the appliance to leak smoke into the room through appliance and chimney connector joints. An uncontrollable burn or excessive temperature indicates excessive draft. Take into account the chimney's location to ensure it is not too close to neighbors or in a valley which may cause unhealthy or nuisance conditions.

PELLET VENT TYPE

A certified 3-inch or 4-inch type "PL" pellet vent exhaust system must be used for installation and attached to the pipe connector provided on the back of the stove (use a 3-inch to 4-inch adapter for 4-inch pipe). Connection at back of stove must be sealed using Hi-Temp RTV. Use 4-inch vent if the vent height is over 12-feet or if the installation is over 2,500 feet above sea level. We recommend the use of Simpson Dura-Vent® or Metal-Fab® pipe (if you use other pipe, consult your local building codes and/or building inspectors). Do not use Type-B Gas Vent pipe or galvanized pipe with this unit. The pellet vent pipe is designed to disassemble for cleaning and should be checked several times during the burning season. Pellet vent pipe is not furnished with the unit and must be purchased separately.

PELLET VENT INSTALLATION

The installation must include a clean-out tee to enable collection of fly ash and to permit periodic cleaning of the exhaust system. 90-degree elbows accumulate fly ash and soot thereby reducing exhaust flow and performance of the stove. Each elbow or tee reduces draft potential by 30% to 50%. All joints in the vent system must be fastened by at least 3 screws, and all joints must be sealed with Hi-Temp RTV silicone sealant to be airtight. The area where the vent pipe penetrates to the exterior of the home must be sealed with silicone or other means to maintain the vapor barrier between the exterior and the interior of the home. Vent surfaces can get hot enough to cause burns if touched by children. Non-combustible shielding or guards may be required.

PELLET VENT TERMINATION

Do not terminate the vent in an enclosed or semi-enclosed area, such as; carport, garage, attic, crawl space, under a sun deck or porch, narrow walkway, or any other location that can build up a concentration of fumes. Termination in one of these areas can also lead to unpredictable pressure situations with the appliance, and could result in improper performance and/or malfunction. The termination must exhaust above the outside air inlet elevation. The termination must not be located where it will become plugged by snow or other materials. Do not terminate the venting into an existing steel or masonry chimney.

VENT TERMINATION CLEARANCES

- A. Minimum 4-foot (1.22m) clearance below or beside any door or window that opens.
- B. Minimum 1-foot (0.3m) clearance above any door or window that opens.
- C. Minimum 3-foot (0.91m) clearance from any adjacent building.
- D. Minimum 7-foot (2.13m) clearance from any grade when adjacent to public walkways.
- E. Minimum 2-foot (0.61m) clearance above any grass, plants, or other combustible materials.
- F. Minimum 3-foot (0.91m) clearance from an forced air intake of any appliance.
- G. Minimum 2-foot (0.61m) clearance below eaves or overhang.
- H. Minimum 1-foot (0.3m) clearance horizontally from combustible wall.
- I. Must be a minimum of 3 foot (0.91m) above the roof and 2 foot (0.61m) above the highest point or the roof within 10 feet (3.05m).

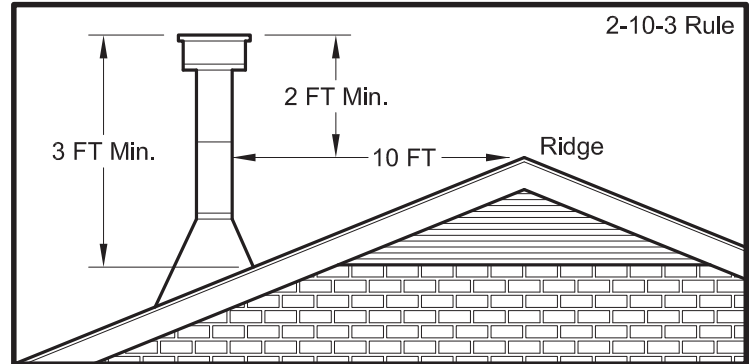
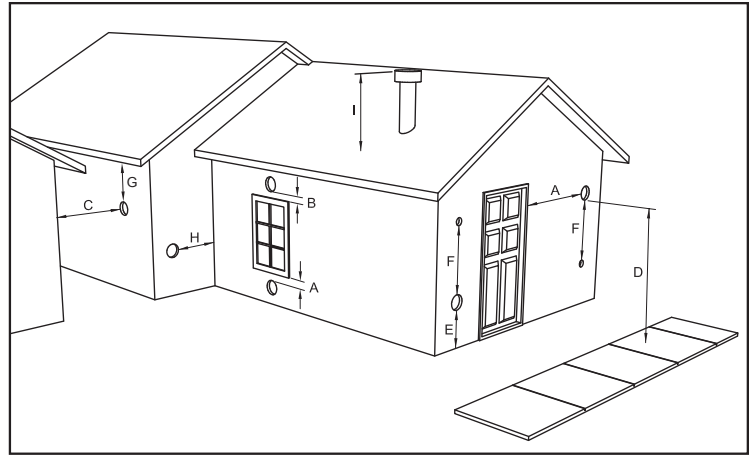

Determining where to install your new pellet stove heater. To get the most efficient use of re-circulated heat, you should consider a room that is centrally located within your home. Choose a room that is large and open. It is Extremely Important to maintain proper clearances from any combustible surfaces or materials in the room where your heater will be located. You can find proper clearance measurements in this manual and on the rating label of your pellet stove. The pellet stove can be vented through an exterior wall or into an existing masonry or metal chimney if "PL" or "L" vent pipe is used throughout existing chimney. Venting can pass through the ceiling and roof if approved pipe is used. Where passage through a wall, or partition of combustible construction is desired, the installation must conform to CAN/CSA-B365.

- DO NOT OBTAIN COMBUSTION AIR FROM THE ATTIC, GARAGE OR ANY OTHER UNVENTILATED AREA. YOU MAY OBTAIN COMBUSTION AIR FROM A VENTILATED CRAWL SPACE.
- DO NOT INSTALL A FLUE DAMPER IN THE EXHAUST VENTING SYSTEM OF THIS UNIT.
- DO NOT CONNECT THIS UNIT TO A CHIMNEY FLUE SERVING ANOTHER HEATER, FURNACE OR APPLIANCE.
- INSTALL VENT AT CLEARANCES SPECIFIED BY THE VENT MANUFACTURER.
- ONLY USE APPROVED MATERIAL FOR INSTALLATION, FAILURE TO DO SO MAY RESULT IN PROPERTY DAMAGE, BODILY INJURY, OR EVEN DEATH.

This appliance is certified for use with listed 3 inch or 4 inch "PL" or "L" pellet venting products. The use of other components other than stated herein could cause bodily harm, heater damage, and void your warranty.

HORIZONTAL EXHAUST VENT INSTALLATION

1. Locate your pellet stove in a location which meets the requirements of this manual, but in an area where it does not interfere with the house framing, wiring, etc.
2. Install a non-combustible hearth pad underneath the pellet stove. This pad should extend at least 6" (152 mm) in front of the unit.
3. Place the pellet stove approximately 15" (381 mm) away from the interior wall.
4. Locate the center of the exhaust pipe of your unit. This point should then be extended to the interior wall of your house. Once you have located the center point, on the interior wall, cut a 7" (175 mm) diameter hole through the wall.
5. The next step is to install the wall thimble, refer to the instructions which come with the wall thimble for this step.
6. Install the appropriate length of exhaust vent pipe into the wall thimble. See steps 11 and 12 when determining the correct length of exhaust vent to use.

7. Outside Fresh Air is Mandatory when installing this pellet stove room heater in airtight homes and mobile homes. Be sure that the outside air vent has an approved cap on it to prevent rodents from entering. Be sure to install in location that won't become blocked with snow, etc.
8. Connect the exhaust vent pipe to the exhaust outlet of your pellet stove.
9. Secure all vent joint connections with 3 screws. Seal the exhaust vent joint connections with high temperature silicone sealant.
10. Push the unit straight back to the interior wall, being sure to maintain the minimum clearances to combustibles 2" (51 mm) to the back of the unit. Seal the annular space of the wall thimble and around the vent pipe with high temperature silicone sealant.
11. The exhaust vent pipe must extend at least 12" (300 mm) out past the exterior wall. Seal the annular space of the wall thimble and around the vent pipe with high temperature silicone sealant.
12. Install an approved horizontal termination cap or if necessary install a 90° elbow and appropriate length of vertical venting. An approved vertical vent cap is recommended.

THROUGH THE WALL INSTALLATION (RECOMMENDED INSTALLATION)

Canadian installations must conform to CAN/CSA-B365. To vent the unit through the wall, connect the pipe adapter to the exhaust motor adapter. If the exhaust adapter is at least 18" (457 mm) above ground level, a straight section of pellet vent pipe can be used through the wall. Your heater dealer should be able to provide you with a kit that will handle most of this installation, which will include a wall thimble that will allow the proper clearance through a combustible wall. Once outside the structure, a 3" (76 mm) clearance should be maintained from the outside wall and a clean out tee should be placed on the pipe with a 90-degree turn away from the house. At this point, a 3ft (0.91m) (minimum) section of pipe should be added with a horizontal cap, which would complete the installation. A support bracket should be placed just below the termination cap or one every 4ft (1.22m) to make the system more stable. If you live in an area that has heavy snowfall, it is recommended that the installation be taller than 3ft (0.91m) to get above the snowdrift line. This same installation can be used if your heater is below ground level by simply adding the clean-out section and vertical pipe inside until ground level is reached. With this installation you have to be aware of the snowdrift line, dead grass, and leaves. We recommend a 3ft (0.91m) minimum vertical rise on the inside or outside of the house. The "through the wall" installation is the least expensive and simplest installation. Never terminate the end vent under a deck, in an alcove, under a window, or between two windows.

THROUGH THE ROOF/CEILING INSTALLATION

When venting the heater through the ceiling, the pipe is connected the same as through the wall, except the clean-out tee is always on the inside of the house, and a 3" (76 mm) adapter is added before the clean-out tee. You must use the proper ceiling support flanges and roof flashing (supplied by the pipe manufacturer; follow the pipe manufacturer's directions). It is important to note that if your vertical run of pipe is more than 15ft (4.57m), the pellet vent pipe size should be increased to 4" (102 mm) in diameter. Do not exceed more than 4ft (1.22m) of pipe on a horizontal run and use as few elbows as possible. If an offset is required, it is better to install 45-degree elbows rather than 90-degree elbows.

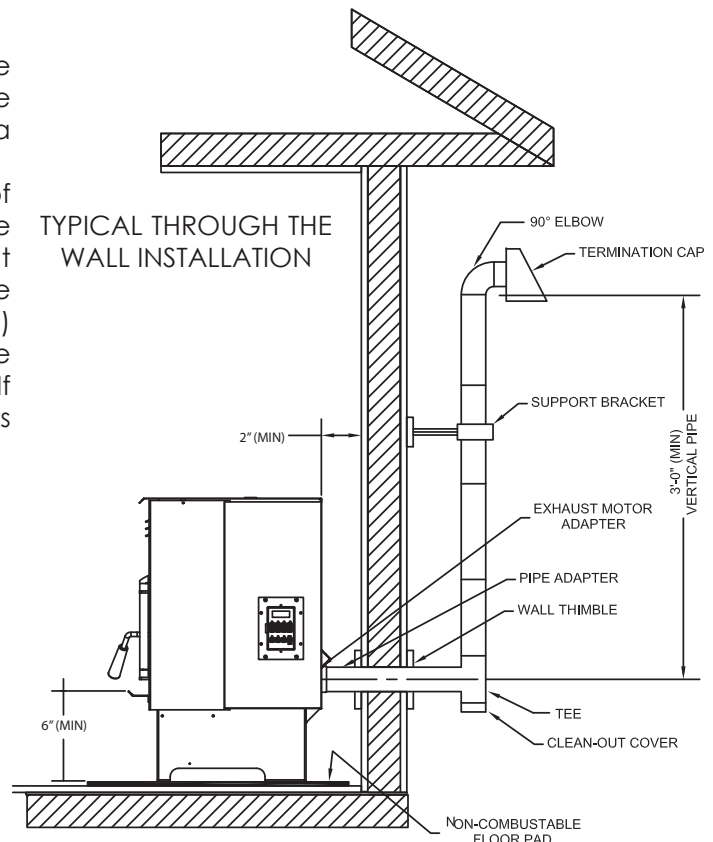

Attention: DO NOT vent under any porch, deck, awning, or in any semi enclosed or roofed area. Doing so may result in unpredictable airflow at the vent cap under certain conditions and can affect the performance of your stove, as well as, other unforeseeable issues.

69FAK OUTSIDE AIR SUPPLY (OPTIONAL, UNLESS INSTALLING IN A MOBILE HOME)

Depending on your location and home construction, outside air may be necessary for optimal performance.

1. With the stove in the operating position, mark and drill a hole to accommodate the 2" flexible hose.
2. Insert the hose through the wall and attach the Outside Cover with one of the 2" hose clamps provided.
3. Then attach the Outside Cover to the outside wall.
4. Next, attach the Rodent Cover to the Outside Cover using four (4) of the #10 x 3/4 screws supplied.
5. On the inside of the home, slide the Inside Plate over the tube then attach to the wall with the four drywall anchors and screws provided.
6. On the Air Inlet Tube coming out of the firebox, there is a cap that must have four (4), 5/32" (0.156) diameter holes drilled in it for the fresh air installation. The cap is on the front side of the tube just under the burnpot. Remove burnpot. Using a long screwdriver or equivalent, knock the cap off by inserting it from the back of the stove and pecking with a hammer. Drill holes, then replace cap and burnpot.
7. Attach one of the 2" flex hoses to the backside of the firebox, then to air inlet pipe at the back of the stove as shown.
8. Stretch the 2" flex hose to the air inlet on the back of the stove. Attach using the other 2" hose clamp. The hose will extend up to 4 feet in length.

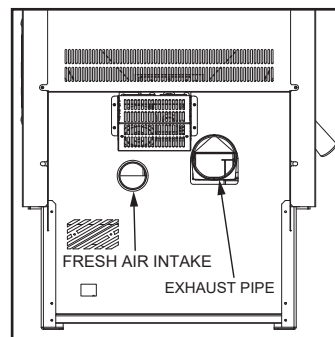
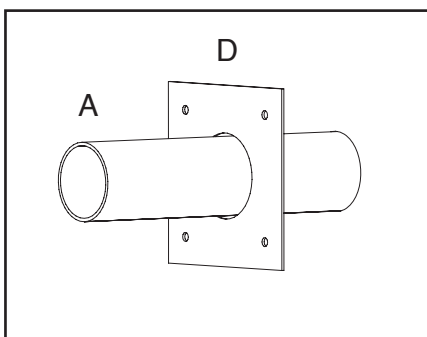
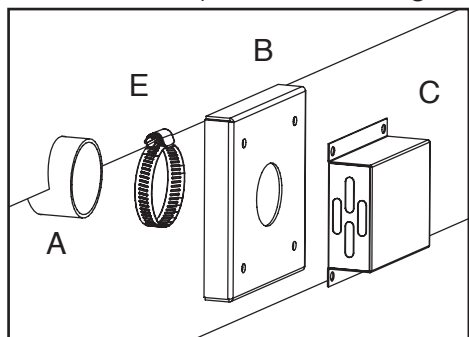

Mobile Home Installation

Canadian installations require that the heater must be connected to a 3 or 4 inch, factory-built chimney conforming to CAN/ULC-S629. See the installation illustrations in this manual for minimum height above the roof. The chimney installation must allow for removal in case of mobile home transportation, especially outside connections. You may contact your local building authority or person having jurisdiction on height restrictions. In order for this unit to be installed in a mobile home the following criteria must be met:

- The unit must be secured to the floor using lag bolts in the holes provided in the pedestal base.
- Ensure that the unit is permanently electrically grounded to the chassis of your home with 18 gauge copper wire.
- All exhaust systems must have a spark arrestor.

IT IS MANDATORY TO TAKE THE COMBUSTION AIR FROM THE OUTSIDE WHEN INSTALLING THIS UNIT IN AIR TIGHT OR MANUFACTURED/MOBILE HOMES.

CAUTION: The structural integrity of the manufactured home floor, wall, and ceiling/roof must be maintained. Make sure to maintain an effective vapor barrier by sealing with silicone where the chimney or other components penetrate to the exterior of the structure. Refer to and follow the chimney manufacturer's installation instructions.

WARNING: Do not install in sleeping room.

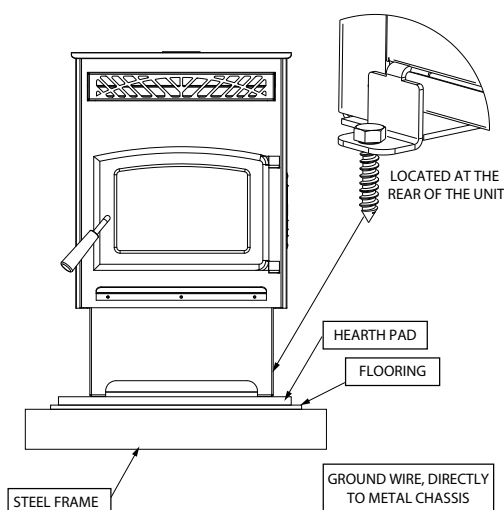

NOTE: Only the free standing model is approved for installation into a mobile home.

Appliance Controls

HOW YOUR STOVE WORKS

Your pellet stove utilizes a inclined auger fuel feed system that is operated by a microprocessor controlled digital circuit board. The digital circuit board allows the inclined auger fuel feed system to run in a timer-based, non-continuous cycle; this cycling allows the auger to run for a predetermined period of seconds. The auger pushes pellets up a chute located at the front/bottom of the hopper which in turn falls through another chute into the burnpot. Your stove is equipped with an automatic ignition system that

should ignite the fuel within 5-10 minutes from pressing the ON button. As pellets enter the burn pot and ignite, outside air is drawn across the fuel and heated during the combustion process which is then pulled through the heat exchanger by the exhaust motor or draft fan. As the stove heats up, room air is circulated around the heat exchanger by means of a room air blower, distributing warm air into the room.

The amount of heat produced by the stove is proportional to the rate of the fuel that is burned, and this rate is controlled by the "HEAT RANGE" setting. In order to maintain combustion of the fuel at a desired rate, the air provided to the burn chamber by the exhaust or draft fan must be maintained precisely. Too little air will result in a flame that is non-energetic or lazy. If the fuel continues to flow with too little air for long enough, the burn pot will fill with too much fuel and the fire will smother out. Too much air will result in a flame that is overactive or aggressive. The flame in this situation is typically very blue at the bottom and resembles a blow torch. If this situation continues, the fuel in the burn pot will be consumed and the fire will go out. Matching the amount of air required for proper combustion to the fuel rate is the primary objective in effectively burning pellets of various brands and qualities in your stove. The air to fuel ratio can be adjusted to allow almost any fuel quality to burn effectively by following the procedures detailed in the remainder of this manual. Because a forced draft pressure is required for the combustion process inside your stove, it is extremely important that the exhaust system be properly installed and maintained. And, that when operating your stove, you make sure that the viewing door is properly sealed.

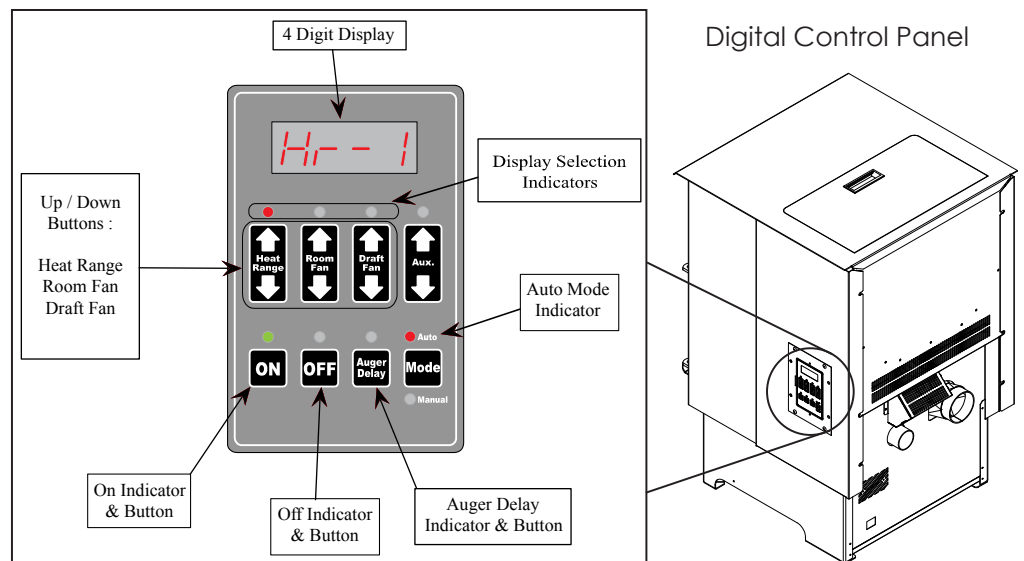

PANEL/REMOTE CONTROLS

The operation of this appliance can be controlled from the panel located on the side of the stove and/or by the remote control. The control functions are as follows:

A. ON/OFF SWITCH ("POWER" BUTTON)

- When pushed, the stove will automatically ignite. No other fire starter is necessary. The igniter will stay on for at least 10 and up to 12 minutes, depending on when Proof of Fire is reached. The fire should start in approximately 5 minutes.
- After pushing "POWER", the auger motor is on for 3.5 minutes, off for 1 minute. During the remainder of the start-up period, the auger motor operates on the heat range "1" setting.
- During start up the heat level advance (Up and Down keys) will change the heat range indicator level accordingly, but there is no change in the stoves operating conditions until start-up is completed.
- During start-up ignition must occur within 12 minutes or the stove will error out and show E3.
- During the start-up phase, the Mode key does not function.

B. HEAT RANGE ARROW BUTTONS

- These buttons when pushed will set the pellet feed rate, hence the heat output or heat range of your stove. When using the hand-held remote this function can be performed with the "Up/Down" buttons.
- The levels of heat output will incrementally change on the bar graph starting from heat range "1" to heat range "5".



Control Panel Overview

Turning the heater ON/OFF, as well as adjustments for the fuel feed rate and room fan speed are performed by pressing the appropriate button(s) on the control panel which is located on the lower left-hand side of your heater.

- ON/OFF

Pressing the "ON" button on the control panel will begin the start-up sequence for the heater. Fuel will begin to feed through the auger feed system then ignite after approximately 5 minutes.

Pressing the "OFF" button on the control panel will cause the heater to enter its shut-down sequence. The fuel feed system will stop pulling fuel from the hopper and, once the fire goes out and the heater cools down, the fans will stop running.

- HEAT RANGE

Pressing the "Heat Range" arrows, up or down, will adjust the amount of fuel being delivered to the burnpot.

- DRAFT FAN

The draft fan (exhaust) will come on as soon as the "ON" button is pressed. The fan will automatically adjust its speed in accordance to the heat range setting. However, this speed can be manually operated by pressing the "Draft Fan" arrows up or down. "Draft Fan" when pressed, the display will show "Df-A", which is automatic. Press the arrows again to adjust fan speed. When the heater is in the manual mode, the optional thermostat will not properly control the unit. When adjusting the Draft Fan setting, try only 1 setting above or below the heat setting. It is better to leave the stove in the automatic mode.

- ROOM FAN

The room fan will come on once the unit has reached operating temperature. By pressing the "Room Fan" buttons, the display will show "Rf-A" which is automatic or "Rf-1" through "Rf-9" for manual settings. In auto mode, the room fan's speed will automatically be adjusted in accordance with the heat range setting. By pressing the "Room Fan" up arrow, you can adjust the fan speed setting up to "Rf-9". The room fan must operate at a level greater than or equal to the heat range setting.

- AUX - USED TO RETURN THE STOVE TO THE FACTORY SETTINGS

To return the stove to its original factory settings, press and hold the AUX UP and AUX DOWN buttons simultaneously for 3 seconds.

- AUGER DELAY

The "Auger Delay" button can be used to pause rotation of the Auger for approximately 1 minute. This can be cancelled by pressing the "ON" button. The "Auger Delay" is normally used only during the start up cycle to slow the fuel delivery down during the initial ignition.

- MODE

The "Mode" button is not used on this model.

During normal operation, the unit is constantly monitored for problems. In the event of an error condition, the unit will stop and an error will be displayed. See the list of error codes found at the end of this manual.

Thermostat Hook-Up

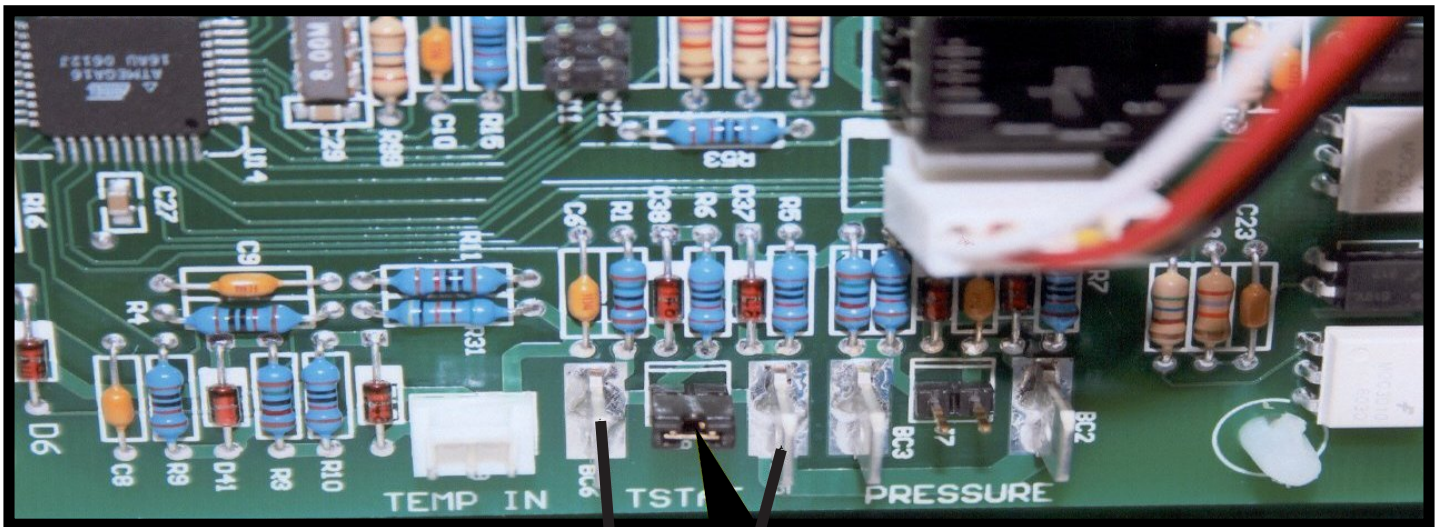

The Jumper Must Be Removed First

1. Put female terminals on the lead wires to your low voltage thermostat.
2. Plug one thermostat lead onto each of the terminal posts on the circuit board.

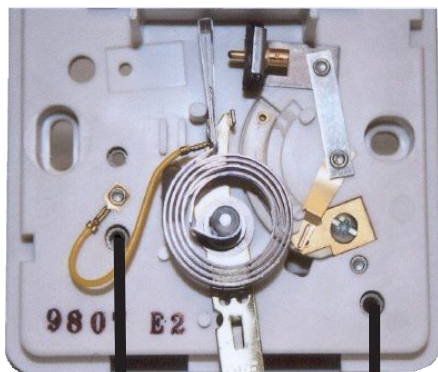
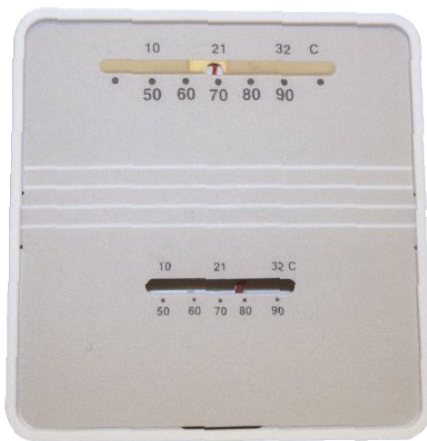

IMPORTANT NOTE: The purpose of the T'Stat is to make the stove cycle between the preselected desired heat range setting ("1" to "5") and the minimum heat range setting of "1". **The T'Stat will not turn the stove on and off.**

When the desired room temperature has been reached and the T'Stat no longer requires heat it will reduce to a minimum heat range setting of "1". **The unit will not turn completely off.** Once the room temperature has dropped and the T'Stat requires more heat, the unit will begin to feed pellets at the preselected heat setting ranging from "1" to "5".

Use 18 guage, 2 conductor wire

Operation

- DO NOT USE CHEMICALS OR FLUIDS TO START THE FIRE - Never use gasoline, gasoline-type lantern fuel, kerosene, charcoal lighter fluid, or similar liquids to start or "freshen up" a fire in this stove. Keep all such liquids well away from the stove while it is in use.
- HOT WHILE IN OPERATION. KEEP CHILDREN, CLOTHING AND FURNITURE AWAY. CONTACT MAY CAUSE SKIN BURNS.

This heater is designed to burn only PFI Premium grade pellets.

DO NOT BURN:

1. Garbage;
2. Lawn clippings or yard waste;
3. Materials containing rubber, including tires;
4. Materials containing plastic;
5. Waste petroleum products, paints or paint thinners, or asphalt products;
6. Materials containing asbestos;
7. Construction or demolition debris;
8. Railroad ties or pressure-treated wood;
9. Manure or animal remains;
10. Salt water driftwood or other previously salt water saturated materials;
11. Unseasoned wood; or
12. Paper products, cardboard, plywood, or particleboard. The prohibition against burning these materials does not prohibit the use of fire starters made from paper, cardboard, saw dust, wax and similar substances for the purpose of starting a fire in an affected wood heater.

Burning these materials may result in release of toxic fumes or render the heater ineffective and cause smoke.

PROPER FUEL

THIS STOVE IS APPROVED FOR BURNING PELLETIZED WOOD FUEL ONLY ! Factory-approved pellets are those 1/4" or 5/16" in diameter and not over 1" long. Longer or thicker pellets sometimes bridge the auger flights, which prevents proper pellet feed. Burning wood in forms other than pellets is not permitted. It will violate the building codes for which the stove has been approved and will void all warranties. The design incorporates automatic feed of the pellet fuel into the fire at a carefully prescribed rate. Any additional fuel introduced by hand will not increase heat output but may seriously impair the stoves performance by generating considerable smoke. Do not burn wet pellets. The stove's performance depends heavily on the quality of your pellet fuel. Avoid pellet brands that display these characteristics:

1. Excess Fines – "Fines" is a term describing crushed pellets or loose material that looks like sawdust or sand. Pellets can be screened before being placed in hopper to remove most fines.
2. Binders – Some pellets are produced with materials to hold the together, or "bind" them.
3. High ash content – Poor quality pellets will often create smoke and dirty glass. They will create a need for more frequent maintenance. You will have to empty the burn pot plus vacuum the entire system more often. Poor quality pellets could damage the auger. We cannot accept responsibility for damage due to poor quality pellet.

PRE-START-UP CHECK

Remove burn pot, making sure it is clean and none of the air holes are plugged. Clean the firebox, and then reinstall burn pot. Clean door glass if necessary (a dry cloth or paper towel is usually sufficient). Never use abrasive cleaners on the glass or door. Check fuel in the hopper, and refill if necessary.

BUILDING A FIRE

Never use a grate or other means of supporting the fuel. Use only the burn pot supplied with this heater. Hopper lid must be closed in order for the unit to feed pellets. During the start-up period:

1. Make sure burn pot is free of pellets.
2. DO NOT open the viewing door.
3. DO NOT add pellets to the burn pot by hand.

NOTE: During the first few fires, your stove will emit an odor as the high temperature paint cures or becomes seasoned to the metal. Maintaining smaller fires will minimize this. Avoid placing items on stove top during this period because paint could be affected.

THE FIRESTARTER

1. Fill hopper and clean burn pot.
2. Press "On/Off" button. Make sure green light comes on.
3. Adjust feed rate to desired setting by pressing "Heat Level Advance" button.

If fire doesn't start in 12 minutes, press "On/Off", wait a few minutes, clear the burn pot, and start procedure again.

OPENING DOOR

If the door is opened while the stove is in operation it must be closed within 30 seconds or the stove will shut down. If the stove shuts down push the "On/Off" button to re-start your stove. The stove will have to fully shut down and turn off before you will be able to restart the stove.

ROOM AIR FAN

When starting your stove the Room Air Fan will not come on until the stove's heat exchanger warms up. This usually takes about 10 minutes from start-up.

IF STOVE RUNS OUT OF PELLETS

The fire goes out and the auger motor and blowers will run until the stove cools. This will take 30 minutes or longer depending on the heat remaining in the appliance. After the stove components stop running all lights on the display will go out and the two digit display will begin flashing "E3"

REFUELING

The hopper and stove top will be hot during operation; therefore, you should always use some type of hand protection when refueling your stove. Never place your hand near the auger while the stove is in operation. We recommend that you not let the hopper drop below 1/4 full.

KEEP HOPPER LID CLOSED AT ALL TIMES EXCEPT WHEN REFILLING. DO NOT OVERFILL HOPPER.

SHUTDOWN PROCEDURE

Turning your stove off is a matter of pressing the "POWER" button on the display board. The green light will turn back to red when the "POWER" button is pushed. The auger motor will stop, and the blowers will continue to operate until the internal firebox temperatures have fallen to a preset level.

WARNING: Never shut down this unit by unplugging it from the power source.

1. Your stove is equipped with a high temperature thermodisc. This unit has a manual reset thermodisc. This safety switch has two functions.
 - A. To recognize an overheat situation in the stove and shut down the fuel feed or auger system.
 - B. In case of a malfunctioning convection blower, the high-temperature thermodisc will automatically shut down the auger, preventing the stove from overheating.

NOTE: On some units, once tripped, like a circuit breaker, the reset button will have to be pushed before restarting your stove. On other units the thermodisc has no reset button and will reset itself once the stove has cooled. The manufacturer recommends that you call your dealer if this occurs as this may indicate a more serious problem. A service call may be required.

2. If the combustion blower fails, an air pressure switch will automatically shut down the auger.

NOTE: Opening the stove door for more than 30 seconds during operation will cause enough pressure change to activate the air switch, shutting the fuel feed off. The stove will shut down and show "E2" on the two digit display. The stove has to fully shut down before restarting.

TAMPER WARNING

This wood heater has a manufacturer-set minimum low burn rate that must not be altered. It is against federal regulations to alter this setting or otherwise operate this wood heater in a manner inconsistent with operating instructions in this manual.

VISIBLE SMOKE

The amount of visible smoke being produced can be an effective method of determining how efficiently the combustion process is taking place at the given settings. Visible smoke consist of unburned fuel and moisture leaving your stove. Learn to adjust the air settings of your specific unit to produce the smallest amount of visible smoke. Wood that has not been seasoned properly and has a high wood moisture content will produce excess visible smoke and burn poorly.

Maintenance

- Failure to clean and maintain this unit as indicated can result in poor performance and safety hazards.
- Unplug your stove's electrical cord prior to removing the back panel or opening the exhaust system for any inspection, cleaning, or maintenance work.
- Never perform any inspections, cleaning, or maintenance on a hot stove.
- Do not operate the stove with broken glass, leakage of flue gas may result.
- Attempts to achieve heat output rates that exceed heater design specifications can result in permanent damage to the heater.

EXHAUST SYSTEM

Creosote Formation - When any wood is burned slowly, it produces tar and other organic vapors, which combine with expelled moisture to form creosote. The creosote vapors condense in the relatively cool chimney flue or a newly started fire or from a slow-burning fire. As a result, creosote residue accumulates on the flue lining. When ignited, this creosote makes an extremely hot fire, which may damage the chimney or even destroy the house. Despite their high efficiency, pellet stoves can accumulate creosote under certain conditions.

Fly Ash - This accumulates in the horizontal portion of an exhaust run. Though non-combustible, it may impede the normal exhaust flow. It should therefore be periodically removed.

Inspection and Removal - The chimney connector and chimney should be inspected by a qualified person annually or per ton of pellets to determine if a creosote or fly ash build-up has occurred. If creosote has accumulated, it should be removed to reduce the risk of a chimney fire. Inspect the system at the stove connection and at the chimney top. Cooler surfaces tend to build creosote deposits quicker, so it is important to check the chimney from the top as well as from the bottom. The creosote should be removed with a brush specifically designed for the type of chimney in use. A qualified chimney sweep can perform this service. It is also recommended that before each heating season the entire system be professionally inspected, cleaned, and if necessary, repaired. To clean the chimney, disconnect the vent from the stove.

INTERIOR CHAMBERS

Periodically remove and clean the burn pot and the area inside the burn pot housing. In particular, it is advisable to clean out the holes in the burn pot to remove any build-up that may prevent air from moving through the burn pot freely. If a vacuum is used to clean your stove, we suggest using the AV15E AshVac vacuum. The AV15E AshVac is designed for ash removal. Some regular vacuum cleaner (i.e. shop vacs) may leak ash into the room. DO NOT VACUUM HOT ASH

FANS

DANGER: RISK OF ELECTRIC SHOCK. DISCONNECT POWER BEFORE SERVICING UNIT

Over time ash or dust may accumulate on the blades of the circulation & exhaust fans. The fans should be inspected, periodically, and if any accumulation is present vacuumed clean as the ash or dust can impede the fans performance. It is also possible that creosote may accumulate in the exhaust fan therefore, this must be brushed clean. The exhaust fan can be found behind the left side panel (facing the front of the heater), the circulation fan can be found behind the right side panel. To access the igniter, remove the air inlet tube and cover (2 screws). The auger motor is located in the center rear of the unit. Note: When cleaning, take care not to damage the fan blades.

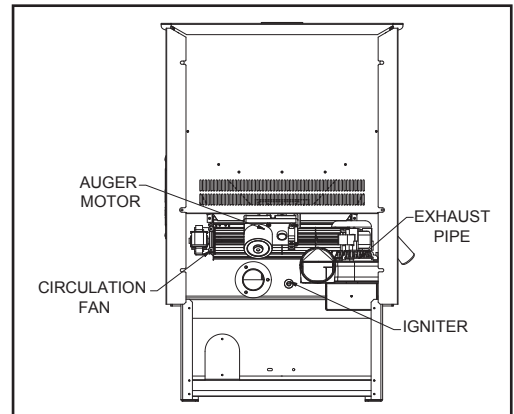

CHECK AND CLEAN THE HOPPER

Check the hopper periodically to determine if there is any sawdust (fines) that is building up in the feed system or pellets that are sticking to the hopper surface. Clean as needed.

DOOR AND GLASS GASKETS

Inspect the main door and glass window gaskets periodically. The main door may need to be removed to have frayed, broken, or compacted gaskets replaced by your authorized dealer. This unit's door uses a 3/4" diameter rope gasket.

BLOWER MOTORS

Clean the air holes on the motors of both the exhaust and distribution blowers annually. Remove the exhaust blower from the exhaust duct and clean out the internal fan blades as part of your fall start-up.

ASH DISPOSAL

Remove ashes when the unit has cooled. Ashes should be placed in a metal container with a tight fitting lid. The closed container of ashes should be placed on a noncombustible floor or on the ground, well away from all combustible materials, pending final disposal. If the ashes are disposed of by burial in soil or otherwise locally dispersed, they should be retained in the closed container until all embers have been thoroughly cooled. The container shall not be used for other trash or waste disposal. If combined with combustible substances, ashes and embers may ignite.

PAINTED SURFACES

Painted surfaces may be wiped down with a damp cloth. If scratches appear, or you wish to renew your paint, contact your authorized dealer to obtain a can of suitable high-temperature paint.

GLASS - CLEANING, REMOVAL, AND REPLACEMENT OF BROKEN DOOR GLASS

Cleaning - We recommend using a high-quality glass cleaner. Should a buildup of creosote or carbon accumulate, you may wish to use 000 steel wool and water to clean the glass. DO NOT use abrasive cleaners. DO NOT perform the cleaning while the glass is HOT. In the event, you need to replace the glass, Do not attempt to operate the unit with broken glass. Replacement glass may be purchased from your U.S. Stove dealer. If the glass is broken, follow these removal procedures:

1. Once the heater has cooled, remove the door from the heater.
2. Remove the rope gasket from the door followed by the eight(8) nuts holding the glass retainer in place.
3. While wearing gloves, carefully remove any loose pieces of glass from the door frame.
4. Replace the glass and gasket, making sure the gasket runs the full perimeter of the glass edge.
5. Re-install the retainer and eight nuts and rope gasket using high temperature silicone to adhere the gasket to the door.
6. Never use substitute materials for the glass.

DO NOT abuse the door glass by striking, slamming or similar trauma. Do not operate the stove with the glass removed, cracked or broken.

SMOKE AND CO MONITORS

Burning wood naturally produces smoke and carbon monoxide(CO) emissions. CO is a poisonous gas when exposed to elevated concentrations for extended periods of time. While the modern combustion systems in heaters drastically reduce the amount of CO emitted out the chimney, exposure to the gases in closed or confined areas can be dangerous. Make sure your stove gaskets and chimney joints are in good working order and sealing properly to ensure unintended exposure. It is recommended that you use both smoke and CO monitors in areas having the potential to generate CO.

FALL START UP

Prior to starting the first fire of the heating season, check the outside area around the exhaust and air intake systems for obstructions. Clean and remove any fly ash from the exhaust venting system. Clean any screens on the exhaust system and on the outside air intake pipe. Turn all of the controls on and make sure that they are working properly. This is also a good time to give the entire stove a good cleaning throughout.

SPRING SHUTDOWN

After the last burn in the spring, remove any remaining pellets from the hopper and the auger feed system. Scoop out the pellets and then run the auger until the hopper is empty and pellets stop flowing (this can be done by pressing the "ON" button with the viewing door open). Vacuum out the hopper. Thoroughly clean the burn pot, and firebox. It may be desirable to spray the inside of the cleaned hopper with an aerosol silicone spray if your stove is in a high humidity area. The exhaust system should be thoroughly cleaned.

MAINTENANCE SCHEDULE

Use the following as a guide under average use conditions. Gaskets around door and door glass should be inspected and repaired or replaced when necessary.

	Daily	Weekly	Monthly or as needed
Burn Pot	Stirred	Empty	
Combustion Chamber		Brushed	
Ashes		Check	Empty
Interior Chambers			Vacuumed
Combustion Blower Blades			Vacuumed / Brushed
Convection Blower			Vacuumed / Brushed
Vent System			Cleaned
Gaskets			Inspected
Glass			Wiped/Cleaned
Hopper (end of season)			Emptied and vacuumed
Heat Exchanger Tubes			Bi-Weekly

Attention: This wood heater needs periodic inspection and repair for proper operation. It is against federal regulations to operate this wood heater in a manner inconsistent with operating instructions in this manual.

Trouble Shooting

- Disconnect the power cord before performing any maintenance! NOTE: Turning the ON/OFF Switch to "OFF" does not disconnect all power to the electrical components of the stove.
- Never try to repair or replace any part of the stove unless instructions for doing so are given in this manual. All other work should be done by a trained technician.

PROBLEM	CAUSE: To rich air/fuel mixture
Orange, lazy flame excessive fuel build- up in the burnpot	Clean out the burnpot and burnpot housing Make sure that the viewing door is closed and sealed properly. If not, adjust door catch and/or replace door gaskets. Check that all outside connections are clear of any obstructions. Check the exhaust system; clean as needed.
PROBLEM	CAUSE: Burnpot burns out of fuel
Fire goes out or stove shuts down.	Hopper is empty, refill the hopper. Loss of draft pressure. Make sure that the viewing door is closed and sealed properly. If not, adjust door catch and/or replace door gaskets. Check that all outside connections are clear of any obstructions. Check the exhaust system; clean as needed. Check that the pressure switch connection to the firebox is free of ash or clear of obstructions. Auger system is jammed or there is a "bridging" of the fuel in the hopper, preventing fuel from flowing into the auger feed system.
PROBLEM	CAUSE: Auto-Start Igniter fails to ignite the fuel in the burn pot.
Stove does not start a fire when the "ON" button is pushed	Turn the stove "OFF". Clear the unburned fuel from the burnpot and try again. Check the pellet quality. Replace if moist, wet, or dirty. Loss of draft pressure. Make sure that the viewing door is closed and sealed properly. If not, adjust door catch and/or replace door gaskets. Check that all outside connections are clear of any obstructions. Check the exhaust system; clean as needed. Check that the auto-start igniter is not blocked with ash or soot. (The igniter is located behind the burnpot on the back wall of the firebox.) Check that the pressure switch connection to the firebox is free of ash or clear of obstructions. The auto-start igniter gets "red hot" during start-up. If you can not visibly see the igniter glowing during start-up, then the igniter may need to be replaced or there is a problem with the electrical control system.

PROBLEM	CAUSE: Power outage
Experiencing low exhaust pressure	Turn off the circuit board and turn it back on.

Error Code	Error Description	Possible Causes
Err1	The high limit temperature sensor has tripped.	Inadequate ventilation. Room fan failure. Exhaust Blockage. Electrical Open in wiring.
Err2	Stove ran out of fuel during normal operation.	Hopper Empty. Auger output failure or jam. Flame or fuel quality caused fire to burn too slowly or go out. Electrical Open in wiring. The high limit thermosdisc has tripped and will need to be manually reset.
Err3	The stove was unable to reach the Room Fan On temperature within the start-up time.	Flame or Fuel quality caused the fire to burn too slowly or go out. Auger output failure or jam Hopper empty on start-up.
Err4	The power failed while the stove was hot, and when power was restored, the fire was out.	Electrical Open in wiring. Power loss
Err5	The Auger output fuse has blown.	Auger motor jammed or bad.
Err6	The Ignitor output fuse has blown.	Ignitor shorted out or bad.
Err7	The Draft Fan (Exhaust Fan) output fuse has blown.	Draft Fan motor jammed or bad.
Err8	The Room Fan output fuse has blown.	Room fan motor jammed or bad.

DISPLAY INDICATORS

Several situations or events are indicated in normal operation by blinking display indicators or segments in the display:

Flashing On Indicator: This means that the stove is in the “Start Up” state waiting for the ignition procedure to complete.

Flashing Off Indicator: This indicates that the stove is in the “Shut Down” state waiting for the off button, or for a 15 minute period after the stove was turned off, or for the stove to cool down, or for the door to be closed.

Flashing dash in Heat Range Display: This indicates that the stove is in the normal run mode and is ramping from the current heat range setting to the target heat range setting. Once the ramp is complete, the dash will stop flashing. For ramping from heat range 1 to 5, the default time is 12 minutes (with a 90 second ramp time).

Flashing Automatic Mode Indicator: This indicates that the stove is in normal operation and is running in the automatic mode. However, either the draft fan or room fan setting is manually configured.

Flashing Draft Fan Setting Indicator: This indicates that the stove is in normal operation and that the vacuum sensor detects a loss of pressure either because the door is open or because there is a negative pressure in the room with respect to the exhaust.

Flashing Aux Indicator: This indicates that the ignitor is on during the lighting stage.

Quickly (changes twice per second) Flashing Heat Range Setting Indicator: This indicates that the stove is in normal operation and that an over-temperature condition exists causing the fuel to stop.

Slowly (changes once per second) Flashing Heat Range Setting Indicator: This indicates that the stove is in a cut back condition in an attempt to prevent an over-temperature shut down.

FACTORY DEFAULTS

To return the control to its original factory default settings, press and hold the AUX UP and AUX DOWN buttons together for three seconds.

Wiring Diagram

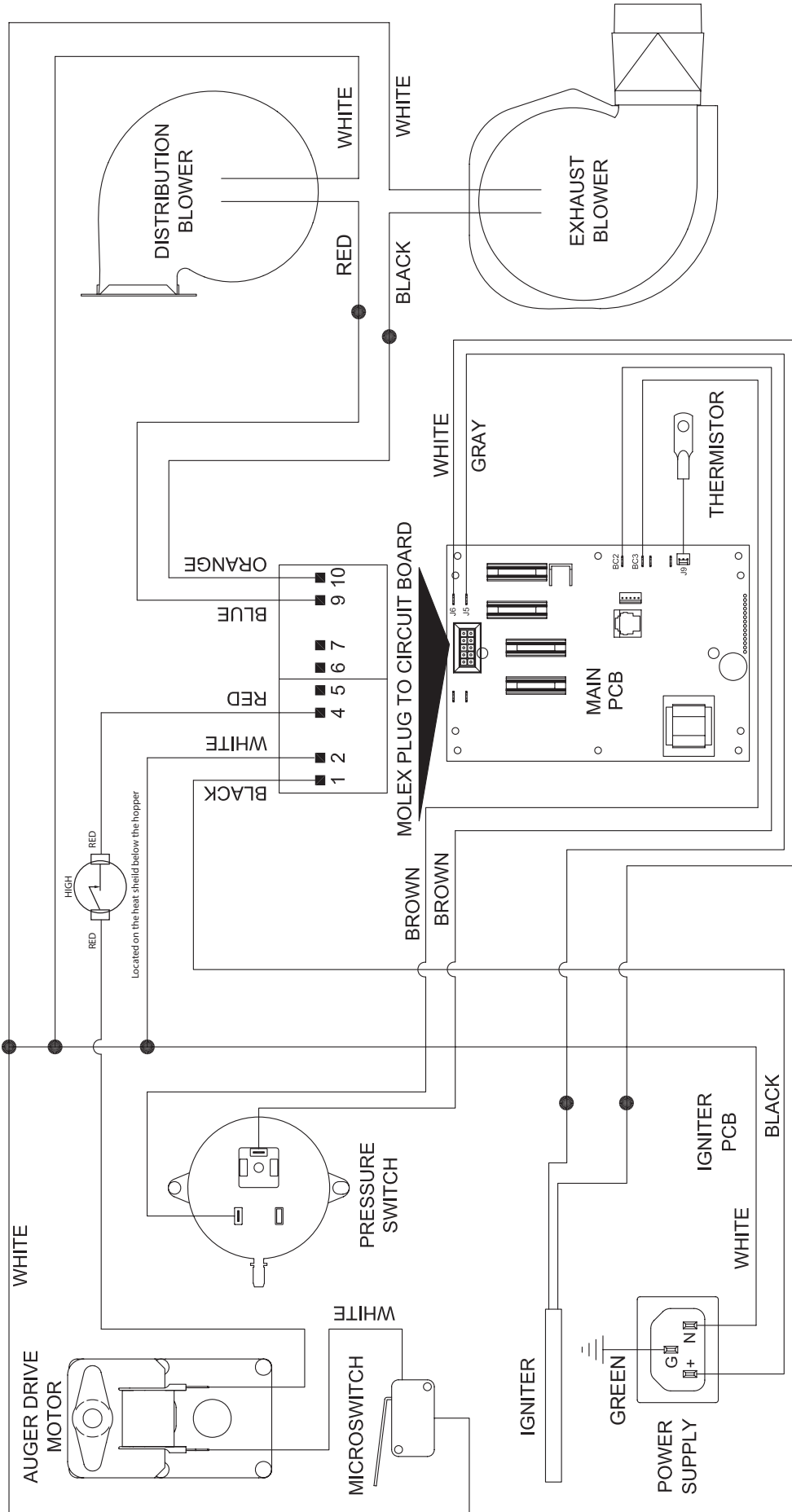

Ensure the wires are connected to the bottom two prongs of the hopper switch as shown.

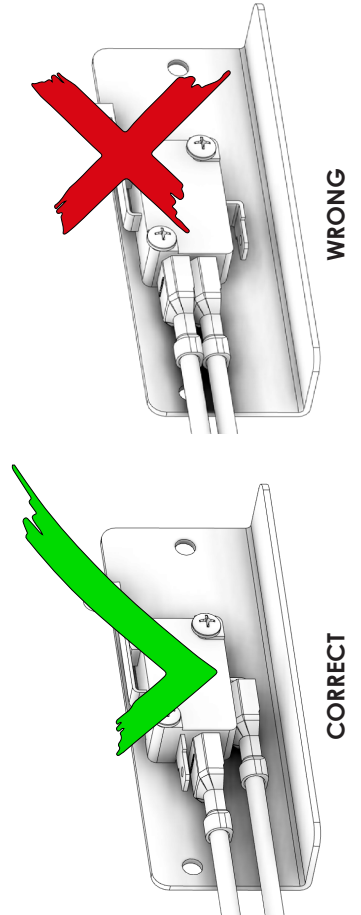

Repair Parts

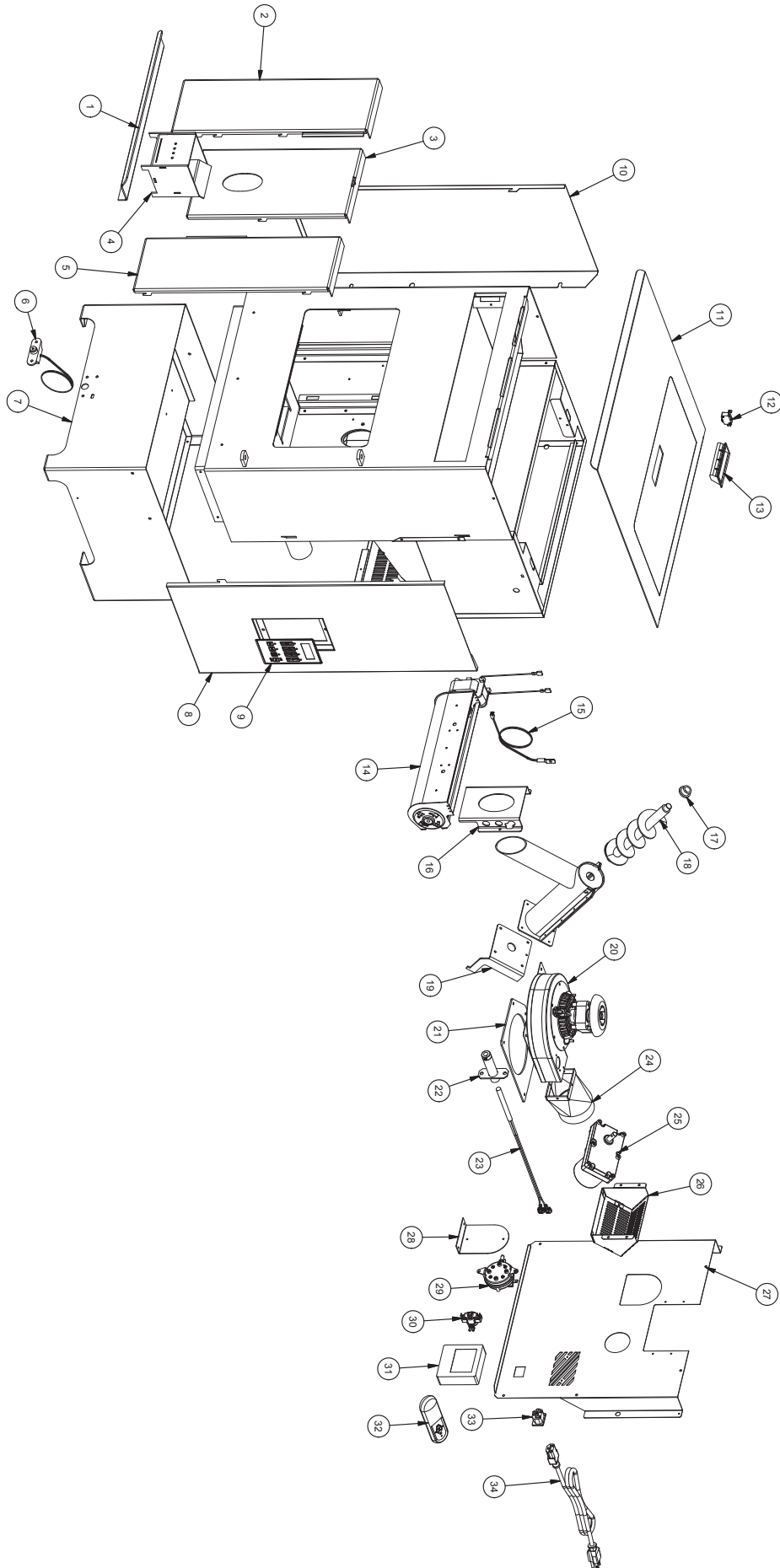

Key	Part #	Description	Qty
1	28844	Hearth	1
2	28855	Left Liner	1
3	28839	Center Liner	1
4	69762	Burn Pot	1
5	28838	Right Liner	1
6	80798	IR Sensor	1
7	28603	Pedestal	1
8	610860	Right Cabinet Side	1
9	80778	Circuit Board (4-Digit) IR Compatible	1
10	28837	Left Cabinet Side	1
11	610861	Top Plate Assembly	1
12	80491	Micro-switch	1
13	891148	Plastic Handle	1
14	80834	Convection Blower	1
15	80480	Thermistor	1
16	28873	Drop Chute Cover	1
17	891132	Bushing	2
18	893012	Auger	1
19	28846	Auger motor Bracket	1
20	80782	Combustion Blower	1
21	88308	Blower Gasket	1
22	86896	Ignitor Tube Weldment	1
23	80607	Ignitor	1
24	40867	Transition, Blower	1
25	80781	Auger Motor	1
26	28845	Motor Cover	1
27	28604	Back Panel	1
28	28889	Pressure Switch Bracket	1
29	80549	Vacuum Switch	1
30	80609	High Limit Thermodisc	1
31	80779	Digital Wall Thermostat	1
32	80780	IR Remote	1
33	80462	3 Prong Receptacle	1
34	80461	Power Cord	1

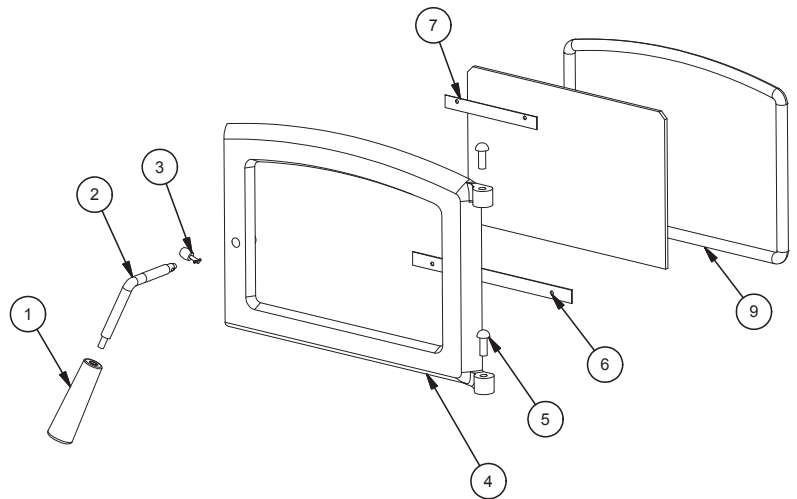

Key	Part #	Description	Qty
1	893011	Handle	1
2	86895	Handle Rod	1
3	AC09185	Roller Ball Kit	1
4	40586	Feed Door	1
5	83575	Hinge Pin (.370 DIA X 1.00)	2
6	892194	Bottom Glass Retainer	1
7	892195	Top Glass Retainer	1
8	893013	Door Glass	1
9	88082	Door Gasket	1

IN ORDER TO MAINTAIN WARRANTY, COMPONENTS MUST BE REPLACED USING ASHLEY PARTS PURCHASED THROUGH YOUR DEALER OR DIRECTLY FROM ASHLEY. USE OF THIRD PARTY COMPONENTS WILL VOID THE WARRANTY.

Notes

Service Record

It is recommended that your heating system is serviced regularly and that the appropriate Service Interval Record is completed.

SERVICE PROVIDER

Before completing the appropriate Service Record below, please ensure you have carried out the service as described in the manufacturer's instructions. Always use the manufacturer's specified spare part when replacement is necessary.

Service 01	Date: _____
Engineer Name: _____	
License No.: _____	
Company: _____	
Telephone No.: _____	
Stove Inspected: <input type="checkbox"/>	Chimney Swept: <input type="checkbox"/>
Items Replaced: _____	

Service 02	Date: _____
Engineer Name: _____	
License No.: _____	
Company: _____	
Telephone No.: _____	
Stove Inspected: <input type="checkbox"/>	Chimney Swept: <input type="checkbox"/>
Items Replaced: _____	

Service 03	Date: _____
Engineer Name: _____	
License No.: _____	
Company: _____	
Telephone No.: _____	
Stove Inspected: <input type="checkbox"/>	Chimney Swept: <input type="checkbox"/>
Items Replaced: _____	

Service 04	Date: _____
Engineer Name: _____	
License No.: _____	
Company: _____	
Telephone No.: _____	
Stove Inspected: <input type="checkbox"/>	Chimney Swept: <input type="checkbox"/>
Items Replaced: _____	

Service 05	Date: _____
Engineer Name: _____	
License No.: _____	
Company: _____	
Telephone No.: _____	
Stove Inspected: <input type="checkbox"/>	Chimney Swept: <input type="checkbox"/>
Items Replaced: _____	

Service 06	Date: _____
Engineer Name: _____	
License No.: _____	
Company: _____	
Telephone No.: _____	
Stove Inspected: <input type="checkbox"/>	Chimney Swept: <input type="checkbox"/>
Items Replaced: _____	

Service 07	Date: _____
Engineer Name: _____	
License No.: _____	
Company: _____	
Telephone No.: _____	
Stove Inspected: <input type="checkbox"/>	Chimney Swept: <input type="checkbox"/>
Items Replaced: _____	

Service 08	Date: _____
Engineer Name: _____	
License No.: _____	
Company: _____	
Telephone No.: _____	
Stove Inspected: <input type="checkbox"/>	Chimney Swept: <input type="checkbox"/>
Items Replaced: _____	

How To Order Repair Parts

This manual will help you obtain efficient, dependable service from your heater, and enable you to order repair parts correctly.

Keep this manual in a safe place for future reference.

When writing, always give the full model number which is on the nameplate attached to the heater.

When ordering repair parts, always give the following information as shown in this list:

1. The part number _____
2. The part description _____
3. The model number _____
4. The serial number _____

Comment Commander Des Pièces De Rechange

Ce manuel vous aidera à obtenir un service fiable et efficace de votre appareil de chauffage, et vous permettre de commander correctement les pièces de rechange.

Conservez ce manuel dans un endroit sûr pour référence future.

Lors de l'écriture, toujours donner le numéro de modèle complet qui se trouve sur la plaque signalétique fixée sur l'appareil de chauffage.

Lors de la commande des pièces de rechange, fournir les informations suivantes comme indiqué dans cette liste:

1. Le numéro de pièce _____
2. La description de la pièce _____
3. Le numéro de modèle _____
4. Le numéro de série _____



United States Stove Company
227 Industrial Park Rd.,
South Pittsburg, TN 37380
PH: (800) 750-2723
www.usstove.com

Enregistrement De Service

Il est recommandé que votre système de chauffage est desservi régulièrement et que le Service Interval enregistrement approprié est terminée.

FURNISSEUR DE SERVICES

Avant de terminer l'enregistrement de service approprié ci-dessous, s'il vous plaît vous assurer que vous avez effectué le service tel que décrit dans le les instructions du fabricant. Toujours utiliser pièce de rechange indiquée par le fabricant lors de remplacement est nécessaire.

Service de 01

Date: _____

Nom de l'ingénieur: _____

N° de licence: _____

Compagnie: _____

N° de téléphone: _____

Poêle Inspecté: Cheminée balayée:

Articles Remplacé: _____

Service de 02

Date: _____

Nom de l'ingénieur: _____

N° de licence: _____

Compagnie: _____

N° de téléphone: _____

Poêle Inspecté: Cheminée balayée:

Articles Remplacé: _____

Service de 03

Date: _____

Nom de l'ingénieur: _____

N° de licence: _____

Compagnie: _____

N° de téléphone: _____

Poêle Inspecté: Cheminée balayée:

Articles Remplacé: _____

Service de 04

Date: _____

Nom de l'ingénieur: _____

N° de licence: _____

Compagnie: _____

N° de téléphone: _____

Poêle Inspecté: Cheminée balayée:

Articles Remplacé: _____

Service de 05

Date: _____

Nom de l'ingénieur: _____

N° de licence: _____

Compagnie: _____

N° de téléphone: _____

Poêle Inspecté: Cheminée balayée:

Articles Remplacé: _____

Service de 06

Date: _____

Nom de l'ingénieur: _____

N° de licence: _____

Compagnie: _____

N° de téléphone: _____

Poêle Inspecté: Cheminée balayée:

Articles Remplacé: _____

Service de 07

Date: _____

Nom de l'ingénieur: _____

N° de licence: _____

Compagnie: _____

N° de téléphone: _____

Poêle Inspecté: Cheminée balayée:

Articles Remplacé: _____

Service de 08

Date: _____

Nom de l'ingénieur: _____

N° de licence: _____

Compagnie: _____

N° de téléphone: _____

Poêle Inspecté: Cheminée balayée:

Articles Remplacé: _____

Pièces De Remplacement

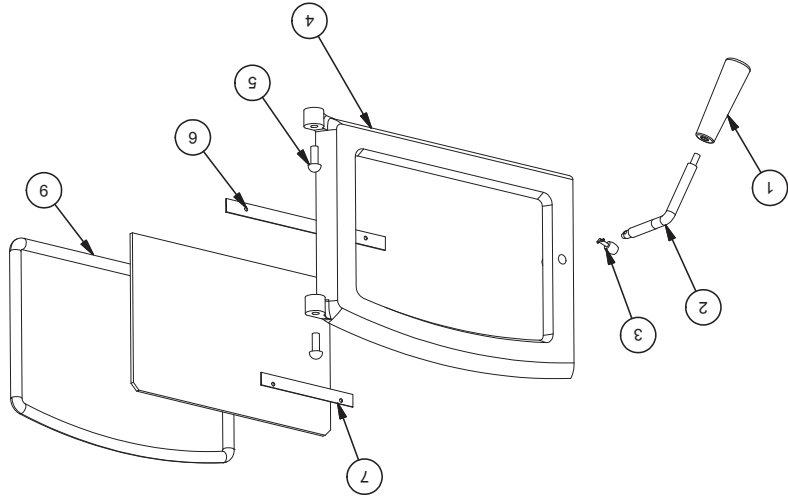

Clé	Partie	La Description	Qté
1	893011	Manipuler	1
2	86895	Tige De Poignée	1
3	AC09185	Kit Bille Roulante	1
4	40586	Porte D'alimentation	1
5	83575	Axe De Charnière (0,370 dia X 1,00)	2
6	892194	Support De Verre Inférieur	1
7	892195	Support De Verre Supérieur	1
8	893013	Porte Vitrée	1
9	88082	Joint De Porte	1

Clé	Partie	La Description	Qté
1	28844	Foyer	1
2	28855	Doublure Gauche	1
3	28839	Doublure Centrale	1
4	69762	Pot De Combustion	1
5	28838	Doublure Droite	1
6	80798	Capteur IR	1
7	28603	Piédestal	1
8	610860	Côté Droit Du Cabinet	1
9	80778	Carte De Circuit Imprimé (4 Chiffres) Compatible Ir	1
10	28837	Côté Gauche De L'armoie	1
11	610861	Assemblage De La Plaque Supérieure	1
12	80491	Micro-Interrupteur	1
13	891148	Poignée En Plastique	1
14	80834	Ventilateur De Convection	1
15	80480	Thermistance	1
16	28873	Couvercle De La Goulotte	1
17	891132	Bague	2
18	893012	Tarîere	1
19	28846	Support De Moteur De Tarîere	1
20	80782	Ventilateur De Combustion	1
21	88308	Joint De Soufflante	1
22	86896	Tube Soudeur	1
23	80607	Allumeur	1
24	40867	Transition, Ventilateur	1
25	80781	Moteur De Tarîere	1
26	28845	Capot Moteur	1
27	28604	Panneau Arrière	1
28	28889	Support De Commutateur De Pression	1
29	80549	Interrupteur À Vide	1
30	80609	Thermostat Mural Numérique	1
31	80779	Thermostat Mural Numérique	1
32	80780	Ir À Distance	1
33	80462	Réceptacle À 3 Broches	1
34	80461	Cordon D'alimentation	1

AFIN DE MAINTENIR LA GARANTIE, LES COMPOSANTS DOIVENT ÊTRE REMPLACÉS PAR DES PIÈCES D'ORIGINE DU FABRICANT ACHETÉS APRÈS DE VOTRE REVENDUEUR OU DIRECTEMENT APRÈS DU FABRICANT DE L'APPAREIL. L'UTILISATION DE COMPOSANTS TIERS ANNULERA LA GARANTIE.

Pièces De Rechange

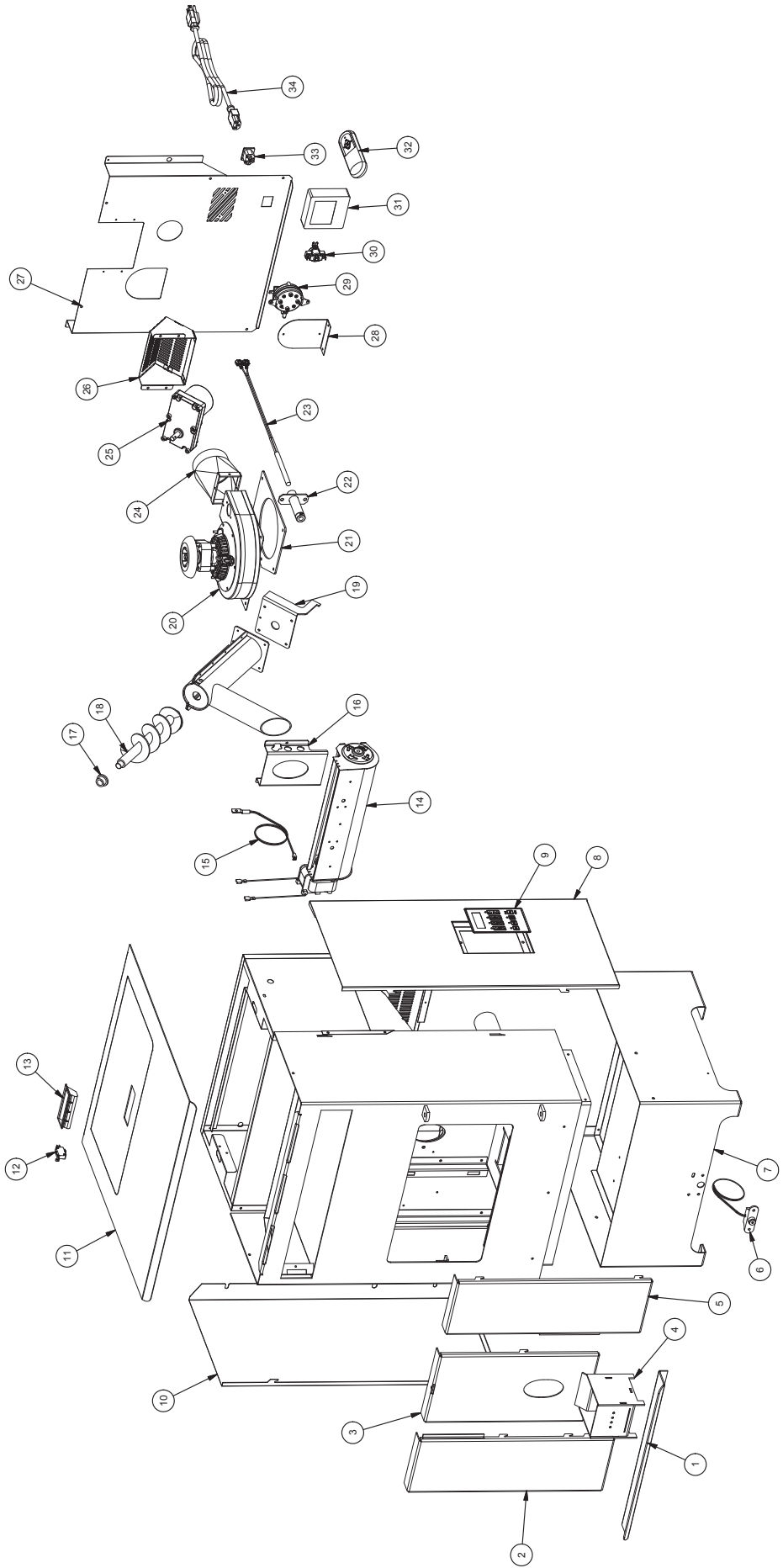

Codes D'erreur Et Indicateurs D'affichage

Code d'erreur	Description de l'erreur	Causes possibles
Err1	Le capteur de limite élevée de température s'est déclenché.	Ventilation inadéquate. Panne du ventilateur de la pièce. Blocage de l'évacuation. Circuit électrique ouvert.
Err2	Le poêle est tombé à court de combustible pendant le fonctionnement normal.	Panne ou blocage de la sortie de la vis sans fin. La flamme ou la qualité du combustible a entraîné un feu qui brûle trop lentement ou s'éteint. Circuit électrique ouvert.
Err3	Le poêle a été incapable d'atteindre la température de mise en marche du ventilateur de la pièce dans le délai de mise en route.	Panne de la sortie de la vis sans fin Trémie vide lors de la mise en marche.
Err4	Une panne d'alimentation électrique a eu lieu tandis que le poêle était chaud et lorsque l'alimentation a été restaurée, le feu était éteint.	Circuit électrique ouvert. Perte de puissance
Err5	Le fusible de sortie de la vis sans fin a sauté.	Moteur de la vis sans fin bloqué ou défectueux.
Err6	Le fusible de sortie de l'igniteur a sauté.	Igniteur court-circuité ou défectueux.
Err7	Le fusible de sortie du ventilateur de tirage (ventilateur d'évacuation) a sauté.	Moteur du ventilateur de tirage bloqué ou défectueux.
Err8	Le fusible de sortie du ventilateur de la pièce a sauté.	Moteur du ventilateur de la pièce bloqué ou défectueux.

INDICATEURS D'AFFICHAGES

Plusieurs situations ou événements sont indiqués lors du fonctionnement normal par le biais d'indicateurs d'affichage ou segments clignotant sur l'écran:

Indicateur «On» clignotant: Cela signifie que le poêle est dans l'état «Démarrage» en attendant la fin de la procédure d'allumage.

Indicateur «Off» clignotant: Cela indique que le poêle est en cours d'«extinction», en attente que le bouton OFF soit pressé, ou pendant un délai de 15 minutes après que le poêle ait été éteint ou encore que le poêle refroidisse.

Tiret clignotant sur l'affichage du niveau de chaleur (Heat Range): Cela indique que le poêle est en mode de fonctionnement normal et qu'il se met en marche à partir du réglage du niveau de chaleur actuel jusqu'au réglage du niveau de chaleur indiqué. Une fois que le temps de mise en œuvre est terminé, le tiret s'arrête de clignoter. Pour la mise en marche du niveau de chaleur de 1 à 5, le délai par défaut est de 12 minutes (avec un délai de mise en œuvre de 90 secondes).

Indicateur du mode Automatique («Automatic Mode») clignotant: Ceci indique que le poêle fonctionne normalement et fonctionne en mode automatique. Toutefois, le réglage du ventilateur de tirage ou du ventilateur de pièce est configuré manuellement.

Indicateur du réglage du ventilateur de tirage («Draft Fan») clignotant: Cela indique que le poêle fonctionne normalement et que le capteur de vide détecte une perte de pression due au fait que la porte soit ouverte ou en raison d'une pression négative dans la pièce par rapport à l'évacuation.

Indicateur «Aux» clignotant: Cela indique que l'igniteur est en marche pendant la phase d'allumage.

Indicateur de réglage du niveau de chaleur (Heat Range) clignotant lentement (une fois par seconde): Cela indique que le poêle fonctionne normalement et qu'une condition de température excessive existe, provoquant l'arrêt du combustible.

Indicateur de réglage du niveau de chaleur (Heat Range) clignotant rapidement (deux fois par seconde): Cela indique que le poêle est en condition de réduction, essayant d'éviter un arrêt dû à une température excessive.

DÉFAUTS D'USINE

Pour renvoyer les commandes à leurs réglages originaux d'usine, appuyez et maintenez enfoncés simultanément les boutons AUX UP et AUX DOWN pendant trois secondes.

AVERTISSEMENT: N'essayez pas de faire fonctionner le Nettoyeur de tubes de l'échangeur thermique durant le fonctionnement ou le refroidissement du poêle à granulés, attendez son compot refroidissement avant de commencer cette procédure de nettoyage.

Dépannage

- Déconnectez le cordon d'alimentation avant d'effectuer tout travail d'entretien ! REMARQUE: Mettre l'interrupteur ON/OFF (marche/arrêt) sur "OFF" ne coupe pas l'alimentation des composants électriques du poêle.
- Ne tentez jamais de réparer ou de remplacer une pièce du poêle à moins que des instructions pour le faire ne soient fournies dans ce manuel. Tous les autres travaux devront être effectués par un technicien qualifié.

PROBLÈME	CAUSE: Pour enrichir le mélange air/combustible
Flamme faible, orange, dépôt excessif de combustible dans le pot de combustion	Nettoyez le pot de combustion et le logement du pot de combustion Assurez-vous que la porte d'inspection soit fermée et scellée correctement. Si ce n'est pas le cas, réglez la fermeture de la porte et/ou remplacez les joints de la porte. Vérifiez que tous les raccords extérieurs ne présentent aucune obstruction. Vérifiez le système d'aspiration ; nettoyez-le si nécessaire.
PROBLÈME	CAUSE: Le pot de combustion brûle sans combustible
Le feu ou le poêle s'éteignent.	La trémie est vide, remplissez la trémie. Perte de pression de tirage. Assurez-vous que la porte d'inspection soit fermée et scellée correctement. Si ce n'est pas le cas, réglez la fermeture de la porte et/ou remplacez les joints de la porte. Vérifiez que tous les raccords extérieurs ne présentent aucune obstruction. Vérifiez le système d'aspiration ; nettoyez-le si nécessaire. Vérifiez que le raccordement du pressostat au foyer ne contient aucune cendre ni obstruction. Le système à vis sans fin est bloqué ou il y a une « voute » de combustible dans la trémie, qui empêche le combustible de s'écouler dans le système d'alimentation à vis sans fin.
PROBLÈME	CAUSE: L'allumeur automatique n'allume pas le combustible dans le pot de combustion.
Le poêle ne démarre pas un feu quand le bouton «ON» (marche) est pressé	Mettez le poêle en position "OFF" (arrêt). Retirez le combustible non brûlé du pot de combustion et essayez de nouveau. Vérifiez la qualité des granulés. Remplacez-les s'ils sont mouillés, humides ou sales. Perte de pression de tirage. Assurez-vous que la porte d'inspection soit fermée et scellée correctement. Si ce n'est pas le cas, réglez la fermeture de la porte et/ou remplacez les joints de la porte. Vérifiez que tous les raccords extérieurs ne présentent aucune obstruction. Vérifiez le système d'aspiration ; nettoyez-le si nécessaire. Vérifiez que l'allumeur automatique ne soit pas bloqué par des cendres ou de la suie. (L'allumeur est situé derrière le pot de combustion sur la paroi arrière du foyer.) Vérifiez que le raccordement du pressostat au foyer ne contient aucune cendre ni obstruction. L'allumeur automatique devient « rouge vif » lors du démarrage. Si vous ne pouvez pas observer le rougeolement de l'allumeur pendant le démarrage, alors il se peut que l'allumeur doive être remplacé ou qu'il y ait un problème avec le système de contrôle électrique.
PROBLÈME	CAUSE: Panne de courant
Vivre une faible pression d'échappement	Eteignez la carte de circuit imprimé et rallumez-la.

	Tous Les Jours	Hebdomadaire	Mensuel ou au besoin
Brûler Le Pot	Rémué	Vide	
Chambre De Combustion	Brossé		
Cendres	Vérifier	Vide	
Chambres Intérieures	Aspiré		
Pales De Ventilateur De Combustion	Aspiré / brossé		
Ventilateur De Convection	Aspiré / brossé		
Système De Ventilation	Nettoyé		
Joints	Inspecté		
Verre	Essuyé / Nettoyé		
Trémie (Fin De Saison)	Vidé et aspirés		
Tubes D'échangeur De Chaleur			Bihébdomadaire

doivent être inspectés et réparés ou remplacés si nécessaire.

Utilisez le suivant comme guide dans des conditions d'utilisation moyenne. Joints autour de la porte et le verre de la porte

CALENDRIER DE MAINTENANCE

Après la dernière brûlure au printemps, enlever les granulés restants de la trémie et le système d'alimentation à vis sans fin. Scoop sur les pastilles puis exécutez la tarrière jusqu'à ce que la trémie est vide et pellets cesse de couler (cela peut être fait en appuyant sur le bouton "ON" avec la porte de visualisation ouverte). Passez l'aspirateur sur la trémie. Nettoyer soigneusement le pot de combustion, et le foyer. Il peut être souhaitable de pulvériser l'intérieur de la trémie nettoyée avec un spray de silicone aérosol si votre poêle est dans une zone très humide. Le système d'échappement doit être soigneusement nettoyé.

ARRÊT DU PRINTEMPS

Avant de commencer le premier feu de la saison de chauffage, vérifiez la zone à l'extérieur autour des systèmes d'échappement et d'admission d'air pour les obstructions. Nettoyer et enlever les cendres provenant du système d'évacuation. Nettoyer les écanes sur le système d'échappement et sur le tuyau d'admission d'air extérieur. Mettez toutes les commandes et assurez-vous qu'ils fonctionnent correctement. Ceci est aussi un bon moment pour donner le poêle entier un bon nettoyage tout au long.

AUTONNE DEMARRAGE

Brûler du bois produit naturellement des émissions de fumée et de monoxyde de carbone (CO). Le CO est un gaz toxique lorsqu'il est exposé à des concentrations élevées pendant de longues périodes. Alors que les systèmes de combustion modernes dans les appareils de chauffage réduisent drastiquement la quantité de CO émise par la cheminée, l'exposition aux gaz dans les zones fermées ou confinées peut être dangereuse. Assurez-vous que les joints de votre poêle et vos joints de cheminée sont en bon état de fonctionnement et qu'ils sont bien scellés pour assurer une exposition involontaire. Il est recommandé d'utiliser des détecteurs de fumée et de CO dans les zones susceptibles de générer du CO.

MONTIERS DE FUMÉE ET DE CO

NE PAS abuser de la vitre de la porte, par la suppression, ou en la claquant. Ne pas faire fonctionner le poêle avec le verre est enlevée, fissurée ou cassée.

1. Une fois que le chauffe-eau a refroidi, retirez la porte de l'appareil de chauffage.
2. Retirez le joint de corde de la porte suivie par les huit (8) écrous qui maintiennent le dispositif de retenue de verre en place.
3. Tout en portant des gants, retirez prudemment les morceaux de verre du cadre de la porte.
4. Remplacer le verre et le joint, assurant que le joint court le périmètre complet du bord de verre.
5. Ré-installer le dispositif de retenue et huit écrous et le joint de corde à l'aide de silicone à haute température pour faire adhérer le joint de la porte.
6. Ne jamais utiliser des matériaux de substitution pour le verre.

revendeur américain Stove, si le verre est brisé, suivez ces procédures de retrait:
 pas de faire fonctionner l'appareil avec une vitre cassée. La vitre de remplacement peut être achetée auprès de votre abris. N'effectuez PAS le nettoyage tant que la vitre est chaude. Dans le cas où vous devez remplacer la vitre, n'essayez pas de faire fonctionner l'appareil avec une vitre cassée. NE PAS utiliser de nettoyeurs à sec ou de carbone s'accumule, vous pouvez utiliser 000 laine d'acier et de l'eau pour nettoyer la vitre. NE PAS utiliser de nettoyeurs à sec ou de carbone s'accumule, vous pouvez utiliser un nettoyeur pour vitres de haute qualité. Si une accumulation de crasse se forme sur les surfaces peintes, retirez l'eau et les résidus de peinture.

VERRE - NETTOYAGE, RETRAIT ET REMPLACEMENT DE LA VITRE DE PORTE CASSÉE

Les surfaces peintes peuvent être essuyées avec un chiffon humide. Si des rayures apparaissent, ou si vous souhaitez renouveler votre peinture, contactez votre revendeur agréé pour obtenir une boîte de peinture appropriée à haute température.

SURFACES PEINTES

complètement refroidies. Le conteneur ne doit pas être utilisé pour d'autres déchets ou déchets. Si combiné avec des substances combustibles, les cendres et les braises peuvent s'enflammer.

Entretien

- Ne pas nettoyer et entretenir cet appareil comme indiqué peut entraîner de mauvaises performances et des risques pour la sécurité.
- Débranchez le cordon électrique de votre poêle avant de retirer le panneau arrière ou d'ouvrir le système d'échappement pour tout travail d'inspection, de nettoyage ou d'entretien.
- N'effectuez jamais d'inspection, de nettoyage ou d'entretien sur un poêle chaud.
- Ne pas faire fonctionner le poêle avec du verre brisé, une fuite de gaz de combustion pourrait en résulter.
- Les tentatives pour atteindre des débits de chaleur supérieurs aux spécifications de conception du réchauffeur peuvent entraîner des dommages permanents au réchauffeur.

SYSTÈME D'ÉCHAPPEMENT

Formation de créosote - Quand tout le bois brûle lentement, il produit du goudron et d'autres vapeurs organiques qui se combinent à l'humidité évacuée pour former la créosote. Les vapeurs de créosote se condensent dans le conduit de cheminée relativement froid ou un feu qui vient de démarrer ou d'un feu à combustion lente. En conséquence, les résidus de créosote accumule sur les parois du conduit de fumée. Lorsqu'elle est enflammée, la créosote produit un feu extrêmement chaud, ce qui peut endommager la cheminée ou même détruire la maison. Malgré leur grande efficacité, les poêles à granulés peuvent accumuler de la créosote sous certaines conditions.

Créosotes volantes - Ce accumulate dans la partie horizontale d'une course d'échappement. Bien que non-combustible, il peut empêcher l'écoulement d'échappement normal. Il convient donc de supprimer périodiquement.

Inspection et enlèvement - Le raccord de cheminée et la cheminée doivent être inspectés par une personne qualifiée chaque année ou par tonne de granulés pour déterminer si une accumulation de créosote ou de cendres volantes s'est produite. Si la créosote s'est accumulée, elle doit être retirée pour réduire le risque d'incendie de cheminée. Inspectez le système au raccorderment du poêle et au sommet de la cheminée. Les surfaces plus froides ont tendance à créer des dépôts de créosote plus rapidement, il est donc important de vérifier la cheminée par le haut et par le bas. La créosote doit être enlevée avec une brosse spécialement conçue pour le type de cheminée utilisé. Un ramoneur qualifié peut effectuer ce service. Il est également recommandé qu'avant chaque saison de chauffage, l'ensemble du système soit inspecté, nettoyé et, si nécessaire, réparé par un professionnel. Pour nettoyer la cheminée, déconnectez l'évent du poêle.

CHAMBRES INTÉRIEURES

Retirez et nettoyez régulièrement le pot de combustion et la zone à l'intérieur du boîtier du pot de combustion. En particulier, il est conseillé de nettoyer les trous dans le pot de combustion pour éliminer toute accumulation qui pourrait empêcher l'air de circuler librement dans le pot de combustion. Si un aspirateur est utilisé pour nettoyer votre poêle, nous vous suggérons d'utiliser l'aspirateur AV15E AshVac. L'AV15E AshVac est conçu pour l'élimination des cendres. Certains aspirateurs ordinaires (c.-à-d. Aspirateurs d'atelier) peuvent laisser fuir des cendres dans la pièce. NE PAS ASPIRER LES CENDRES CHAUDES

VENTILATEURS

DANGER : RISQUE DE COMBUSTION ÉLECTRIQUE. DÉBRANCHEZ L'ALIMENTATION ÉLECTRIQUE AVANT D'INTERVENIR SUR L'UNITÉ.

Au fil du temps la cendre ou la poussière peut s'accumuler sur les pales des ventilateurs de circulation et d'évacuation. Ces ventilateurs doivent être inspectés périodiquement, et si une quelconque accumulation est présente, nettoyez par aspiration car la cendre ou la poussière peuvent affecter leur performance. Il est aussi possible que de la créosote s'accumule dans le ventilateur d'évacuation, il faut alors le nettoyer par brossage. Le ventilateur d'évacuation se trouve derrière le panneau latéral de gauche (dirigé vers l'avant du poêle), le ventilateur de circulation se trouve derrière le panneau latéral de droite. Pour accéder à l'allumeur, enlevez le tube d'arrivée d'air et le couvercle (2 vis). Remarque : En nettoyant faites attention de ne pas endommager les pales de ventilateurs.

VÉRIFIER ET NETTOYER LA TRÉMIE

Vérifiez la trémie périodiquement afin de déterminer s'il y a une sciure de bois (amendes) qui est construit dans le système d'alimentation ou de granulés qui sont collés à la surface de la trémie. Nettoyer au besoin.

PORTE ET VERRE JOINTS

Inspecter régulièrement les principales portes et fenêtres en verre joints. La porte principale peut avoir besoin d'être enlevé pour avoir des joints effilochés, brisés ou compactés remplacés par votre revendeur agréé. La porte de cet appareil utilise un joint de corde de 3/4 po de diamètre.

MOTEURS DE SOUFFLERIE

Nettoyez tous les ans les trous d'air des moteurs des soufflantes d'échappement et de distribution. Retirez le ventilateur d'évacuation du conduit d'évacuation et nettoyez les pales internes du ventilateur dans le cadre de votre démarrage automatique.

CENDRES

Retirez les cendres lorsque l'unité a refroidi. Les cendres doivent être placées dans un récipient en métal muni d'un couvercle hermétique. Le contenant de cendres fermé doit être placé sur un plancher incombustible ou sur le sol, loin de toute matière combustible, en attendant l'élimination finale. Si les cendres sont éliminées par enfouissement dans le sol ou autrement dispersées localement, elles doivent être conservées dans le récipient fermé jusqu'à ce que toutes les braises aient été

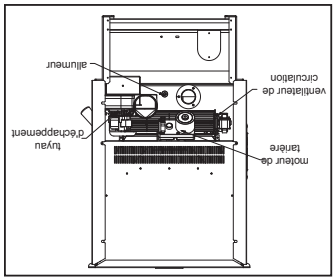

VENTILATEUR D'AIR

Lors du démarrage de votre poêle la chambre Air Fan ne viendra pas jusqu'à ce que l'échangeur de chaleur du poêle se réchauffe. Cela prend habituellement environ 10 minutes de start-up.

SI POÊLE MANQUE DE GRANULES

Le feu éteint et le moteur de la vis et les ventilateurs se déroulera jusqu'à ce que le poêle se refroidit. Cela va prendre 30 minutes ou plus en fonction de la chaleur résiduelle dans l'appareil. Une fois les composants du poêle s'arrêtent toutes les lumières sur l'écran va sortir et l'affichage à deux chiffres se met à clignoter "E3"

RAVITAILEMENT

La trémie et cuisinière sera chaud pendant le fonctionnement; par conséquent, vous devriez toujours utiliser un certain type de protection de la main lors du remplissage de votre poêle. Ne placez jamais votre main près de la vis sans fin pendant que le poêle est en fonctionnement. Nous vous recommandons de ne pas laisser la chute de la trémie ci-dessous ¼ pleine. Tentez d'atteindre un taux de puissance calorifique dépassant les spécifications de conception du chauffage peut lui causer des dommages permanents.

GARDER HOPPER LID FERMÉ EN TOUT TEMPS SAUF QUAND REMPLISSAGE. NE PAS TROP REMPLIR HOPPER.

PROCÉDURE D'ARRÊT

Transformer votre réchaud est une question d'appuyer sur la touche "POWER" sur le panneau d'affichage. La lumière verte se rallume au rouge lorsque le bouton "POWER" est poussé. Le moteur de la vis arrête, et les ventilateurs continueront de fonctionner jusqu'à ce que les températures de la chambre à combustion interne sont tombés à un niveau préalable.

AVERTISSEMENT: Ne jamais éteindre cet appareil en le débranchant de la source d'alimentation.

1. Votre poêle est équipé d'un thermostatique haute température. Cette unité a une remise à zéro thermostatique manuel.

Cet interrupteur de sécurité a deux fonctions.

A. Pour reconnaître une situation de surchauffe dans le poêle et arrêter l'alimentation en carburant ou d'un système de vis sans fin.

B. Dans le cas d'un ventilateur de convection fonctionne mal, le thermostatique haute température arrête

automatiquement la vis sans fin, ce qui empêche le poêle de la surchauffe.

REMARQUE: Sur certaines unités, une fois déclenchés, comme un disjoncteur, le bouton de remise à zéro devra être poussé avant de redémarrer votre poêle. Sur les autres unités du thermostatique n'a pas de bouton de remise à zéro et se réinitialise une fois le poêle a refroidi. Le fabricant recommande que vous appelez votre revendeur si cela se produit car cela peut

indiquer un problème plus grave. Un appel de service peut être nécessaire.

REMARQUE: Ouverture de la porte du poêle pendant plus de 30 secondes pendant l'arrêt automatiquement la vis sans fin.

2. Si le ventilateur de combustion échoue, un interrupteur de pression d'air arrête automatiquement la vis sans fin.

REMARQUE: Ouvverture de la porte du poêle pendant plus de 30 secondes pendant le fonctionnement provoque assez de changement de pression pour activer l'interrupteur d'air, fermer l'alimentation en carburant hors tension. Le poêle s'arrête et monter "E2" sur l'afficheur à deux chiffres. Le poêle doit complètement fermer avant de redémarrer.

AVERTISSEMENT DE FALSIFICATION

Ce chauffage au bois a un taux de combustion minimum réglé à la fabrication, et qui ne peut être modifié. La modification de ce réglage ou une utilisation autre de ce chauffage au bois qui ne respecterait pas les directives du présent manuel contrevient aux réglementations fédérales.

FUMÉE VISIBLE

La quantité visible de fumée produite peut être une méthode efficace pour déterminer comment le processus de combustion s'établit efficacement aux réglages donnés. La fumée visible est composée de combustible non brûlé et de l'humidité s'échappant de votre poêle. Apprenez comment ajuster les réglages d'air de votre unité afin de produire la plus petite quantité de fumée visible. Le bois incorrectement séché a une teneur élevée en humidité et produira un excès de fumée visible et un mauvais brûlage.

Ne pas utiliser des produits chimiques ou autres liquides pour allumer le feu - ne jamais utiliser d'essence, de type combustible à lampe, de kérosène, briquet, ou de liquides similaires pour allumer ou "rafraichir" un feu dans ce poêle. Gardez tous ces liquides loin du poêle pendant qu'il est en cours d'utilisation. Chaud en fonctionnement. Gardez les enfants, les vêtements et les meubles. Le contact peut causer des brûlures cutanées.

Le chauffage est conçu pour ne brûler que des granulés de classe supérieure PFI.
NE PAS BRÛLER:

1. Des ordures;
 2. Des déchets de tonte ou résidus de jardin;
 3. Des matériaux contenant du caoutchouc, incluant les pneus;
 4. Matériaux contenant du plastique;
 5. Des déchets de produits du pétrole, des peintures ou diluants à peinture, ou des produits d'asphalte;
 6. Matériaux contenant de l'amiante;
 7. Débris de construction ou de démolition;
 8. Traverses de voie ferrée ou bois traité sous pression; ou bois modifié.
- Le brûlage de ces matériaux peut causer des émissions de fumées toxiques ou rendre le chauffage inefficace en raison de la fumée.

COMBUSTIBLE

POÊLE EST APPROUVÉ POUR BRÛLER DE LA GRANULE DE BOIS SEULEMENT! Les granulés approuvés sont ceux 1/4 "ou 5/16" de diamètre et pas plus de 1 "de long. Longeur ou pellets plus épais pont, parfois, les volets de la tarrière, ce qui empêche l'alimentation en granulés. La combustion du bois dans des formes autres que des granulés est pas autorisée. Il viole les codes de construction pour lesquels le poêle a été approuvé et annulera toutes les garanties. La conception intègre l'alimentation automatique du combustible pellet dans le feu à un taux soigneusement prescrit. Tout carburant supplémentaire introduit par la main ne sera pas augmenter la production de chaleur, mais peut nuire gravement à la performance des poêles en générant beaucoup de fumée. Ne pas brûler des granulés humides. La performance du poêle dépend fortement de la qualité de votre carburant en pastilles. Évitez les marques de granulés qui présentent les caractéristiques suivantes:

1. Amendes excédentaires - « Amendes » est un terme décrivant des pastilles concassées ou lâche qui ressemblent à de la sciure ou de sable. Pellets peuvent être criblés avant d'être placés dans la trémie pour éliminer la plupart des amendes.
2. Reitures - Certains granulés sont fabriqués avec des matériaux de tenir le ensemble, ou "iller" eux.
3. Haute teneur en cendres - pauvres pellets de qualité vont souvent créer de la fumée et le verre sale. Ils vont créer un besoin pour un entretien plus fréquent. Vous devrez vider le pot de combustion, plus vide l'ensemble du système plus souvent. Granulé de mauvaise qualité pourrait endommager la vis sans fin. Nous ne pouvons pas accepter la responsabilité pour les dommages dus à une mauvaise qualité de pellets.

CONTRÔLE AVANT DÉMARRAGE

Retirez le pot de combustion, en vous assurant qu'il est propre et aucun des trous d'air sont branchés. Nettoyer la chambre de combustion, puis réinstallez le pot de combustion. Nettoyez la vitre de la porte si nécessaire (un chiffon sec ou une serviette en papier est généralement suffisant). Ne jamais utiliser de nettoyeurs abrasifs sur la vitre ou une porte. Vérifiez carburant dans la trémie, et remplir si nécessaire.

CONSTRUCTION D'UN INCENDIE

Ne jamais utiliser une grille ou d'autres moyens de soutenir le carburant. Utilisez uniquement le pot de combustion fourni avec cet appareil de chauffage. Couvrez la trémie de la porte fermée pour que l'unité pour alimenter des pastilles. Pendant la période de démarrage:

1. Assurez-vous que pot de combustion est libre de pellets.
2. NE PAS ouvrir la porte de visionnement.
3. NE PAS ajouter des pastilles pour le pot de combustion à la main.

NOTE: Pendant les premiers feux, votre poêle émet une odeur que les cures de peinture à haute température ou devient assainies au métal. Le maintien de petits feux permettra de minimiser cela. Évitez de placer des objets sur le dessus de la cuisinière pendant cette période parce que la peinture pourrait être affectée.

LE PREMIER DÉPART

1. Remplissez la trémie et le pot de combustion propre.
 2. Appuyez sur "On / Off". Assurez-vous que le feu vert est allumé.
 3. Régler le débit d'alimentation à la position désirée par le bouton "Heat Level Advance" en appuyant sur.
- Si le feu ne démarre pas dans les 12 minutes, appuyez sur "On / Off", attendez quelques minutes, vider le pot de combustion, et recommencer la procédure.

OUVERTURE DE PORTE

Si la porte est ouverte pendant que le poêle est en fonctionnement, il doit être fermé dans les 30 secondes ou le poêle sera fermé. Si le poêle éteint pousser le "Marche / Arrêt" pour redémarrer votre poêle. Le poêle devra fermer complètement et éteignez avant d'être en mesure de redémarrer le poêle.

Raccordement Du Thermostat

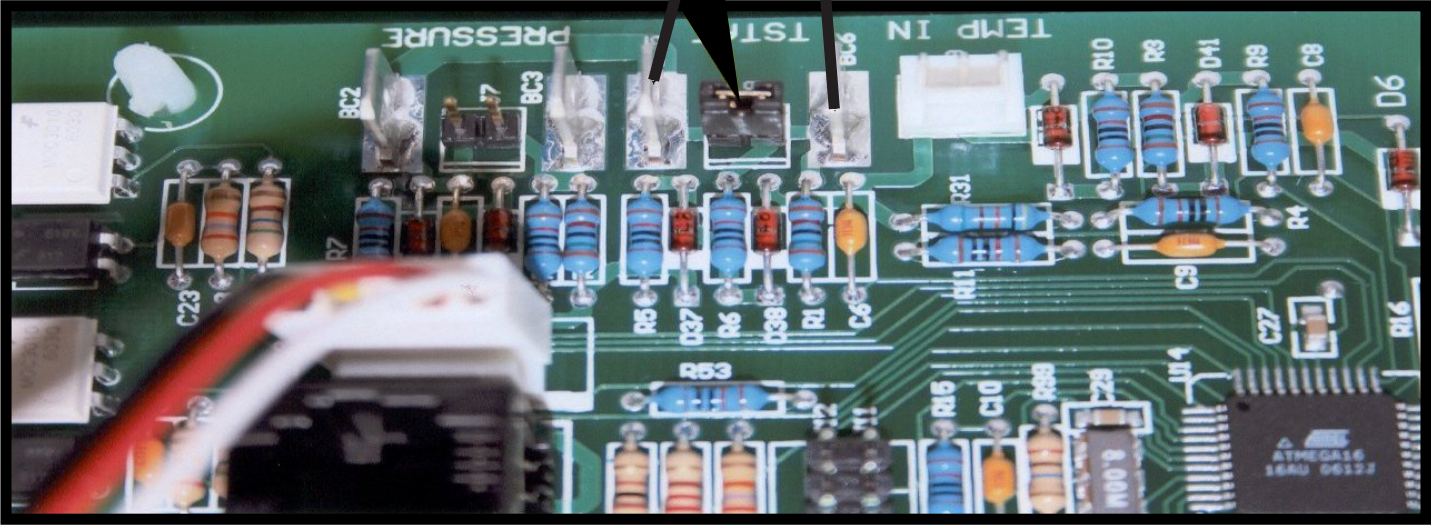

Le cavalier doit être enlevé en premier

1. Placez les bornes femelles sur les fils conducteurs de votre thermostat basse tension.
2. Branchez un fil de thermostat sur chacun des bornes du circuit imprimé.

REMARQUE IMPORTANTE: L'objet du T'Stat est de faire en sorte que le poêle se programme entre le réglage présélectionné de la plage de chaleur désirée («1» à «5») et le réglage de la plage de chaleur minimale de «1». **Le T'Stat n'allumera ni ne éteindra le poêle.** Lorsque la température ambiante souhaitée est atteinte et que le T'Stat n'a plus besoin de chaleur, le réglage de la plage de chauffage minimale est défini sur «1». **L'unité ne s'éteindra pas complètement.** Une fois que la température ambiante a baissé et que le T'Stat a besoin de plus de chaleur, l'appareil commencera à alimenter les granulés avec le réglage de chaleur présélectionné allant de «1» à «5».

Utiliser 18 jauge, fil à 2 conducteurs

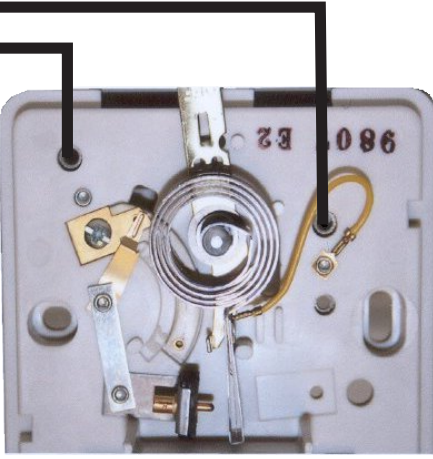
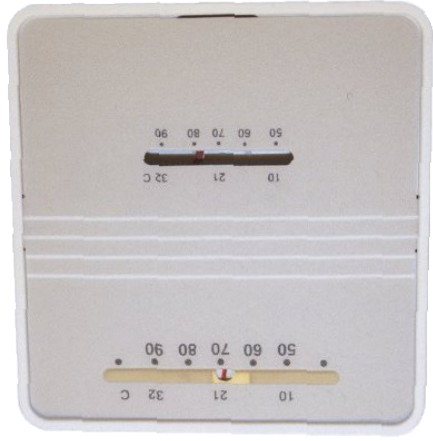

Vue D'ensemble Du Panneau De Contrôle

La mise en marche et l'arrêt du système de chauffage, ainsi que les réglages du taux d'approvisionnement en combustible et de la vitesse du ventilateur de la pièce sont réalisés en appuyant sur le(s) bouton(s) approprié(s) du panneau de contrôle qui se trouve(nt) sur le côté inférieur gauche de votre système de chauffage.

Cette unité peut basculer entre un fonctionnement automatique ou un fonctionnement manuel. Le régulateur fonctionne par défaut en mode automatique.

- ON/OFF

Appuyer sur le bouton «ON» du panneau de contrôle démarrera la séquence de mise en marche du système de chauffage. Le combustible commencera à être alimenté grâce au système d'approvisionnement à vis sans fin puis s'allumera après environ 5 minutes.

Appuyer sur le bouton «OFF» du panneau de contrôle fera entrer le système de chauffage dans sa séquence d'arrêt. Le système d'approvisionnement du combustible arrêtera d'amener du combustible à partir de la vis sans fin et, une fois que le feu sera éteint et le système de chauffage refroidit, les ventilateurs s'arrêteront de fonctionner.

- DEGRÉ DE CHALEUR

Appuyer sur les flèches vers le haut et vers le bas «Heat Range» (Niveau de chaleur) permet de régler la quantité de combustible qui est approvisionnée au pot de combustion.

- VENTILATEUR DE TIRAGE

Le ventilateur de tirage (évacuation) s'allumera dès que le bouton «ON» sera pressé. Le ventilateur réglera automatiquement sa vitesse conformément au réglage du niveau de chaleur. Cependant, cette vitesse peut être réglée manuellement en appuyant sur les flèches haut et bas du ventilateur de tirage (Draft Fan). Lorsque le bouton «Draft Fan» (ventilateur de tirage) est appuyé, l'affichage indiquera «Df-A», qui est automatique. Appuyez de nouveau sur les flèches pour régler la vitesse du ventilateur. Quand le système de chauffage est en mode manuel, le thermostat en option ne contrôlera pas correctement l'unité. Lorsque vous ajustez le réglage du ventilateur de tirage, essayez seulement le réglage au-dessus ou en dessous du réglage de chaleur. Il est préférable de laisser le poêle en mode automatique.

- VENTILATEUR DE LA PIÈCE

Le ventilateur de la pièce s'allumera une fois que l'unité aura atteint la température de fonctionnement. En appuyant sur les boutons «Room Fan» du ventilateur de la pièce, l'affichage indiquera «Rf-A», ce qui correspond à automatique ou «Rf-1» à «Rf-9» pour les réglages manuels. En mode auto, la vitesse du ventilateur de la pièce sera automatiquement réglée conformément au réglage du niveau de chaleur. En appuyant sur les flèches haut et bas «Room Fan» du ventilateur de la pièce, vous pouvez régler le réglage de la vitesse du ventilateur jusqu'à «Rf-9». Le ventilateur de la pièce doit fonctionner à un niveau supérieur ou égal au réglage du niveau de chaleur.

- AUX - UTILISE POUR RÉINITIALISER LE POÊLE AUX RÉGLAGES D'USINE

Pour réinitialiser le poêle à ses réglages originaux d'usine, appuyez et maintenez enfoncés simultanément les boutons AUX UP et AUX DOWN pendant 3 secondes.

- AUGER DELAY (Retardement de la vis sans fin)

Le bouton «Auger Delay» peut être utilisé pour mettre en pause la rotation de la vis sans fin pendant environ 1 minute. Cela peut être annulé en appuyant sur le bouton «ON». Le «Retardement de la vis sans fin» est normalement utilisé pendant le cycle de mise en route pour ralentir l'approvisionnement en combustible pendant l'allumage initial.

- MODE

Le bouton «Mode» est utilisé pour basculer entre le mode manuel et le mode automatique. En mode automatique, les ventilateurs et la vis sans fin fonctionneront aux intervalles prédéfinis à moins qu'ils ne soient modifiés manuellement en utilisant les boutons indiqués ci-dessus. En mode manuel, le ventilateur de tirage (évacuation) fonctionnera à vitesse maximale (100%). Lors du fonctionnement normal, l'unité est constamment surveillée pour détecter des problèmes. Dans le cas d'une erreur, l'unité s'arrêtera et une erreur sera affichée. Consultez la liste des codes d'erreur qui se trouve à la fin de ce manuel.

Attention: NE PAS ventiler sous un porche, une terrasse, un auvent ou dans une zone semi-fermée ou couverte. Cela pourrait entraîner un flux d'air imprévisible au niveau du capuchon de ventilation dans certaines conditions et peut affecter les performances de votre poêle, ainsi que d'autres problèmes imprévisibles.

697AK APPROVISIONNEMENT EN AIR EXTÉRIEUR (EN OPTION)

En fonction de la construction de votre domicile et de son emplacement, de l'air venant de l'extérieur peut être nécessaire afin d'obtenir des performances optimales.

1. Avec le poêle en position de fonctionnement, marquez et percez un trou pour accueillir le tuyau flexible de 2 po. Insérez le tuyau dans le mur et fixez le couvercle extérieur avec l'un des colliers de serrage de 2 po fournis.
2. Fixez ensuite le couvercle extérieur au mur extérieur.
3. Ensuite, fixez le couvercle pour rongeurs au couvercle extérieur à l'aide de quatre (4) des vis # 10 x 3/4 fournies.
4. À l'intérieur de la maison, faites glisser la plaque intérieure sur le tube, puis fixez-la au mur avec les quatre chevilles et vis fournies.
5. Sur le tube d'entrée d'air sortant du foyer, il y a un capuchon qui doit avoir quatre (4) trous de 5/32 po (0,156) de diamètre percés pour l'installation d'air frais. Le capuchon se trouve à l'avant du tube juste sous le pot de combustion. Retirez le pot de combustion. À l'aide d'un tournevis long ou équivalent, faites tomber le couvercle en l'insérant à l'arrière du poêle et en picorant avec un marteau. Percez des trous, puis remettez le capuchon et le pot de combustion.
6. Attachez l'un des tuyaux flexibles de 2 po à l'arrière du foyer, puis au tuyau d'entrée d'air à l'arrière du poêle, comme illustré.
7. Entrez le tuyau flexible de 2 po à l'entrée d'air à l'arrière du poêle. Fixez en utilisant l'autre collier de serrage de 2 po. Le tuyau s'étendra jusqu'à 4 pieds de longueur.

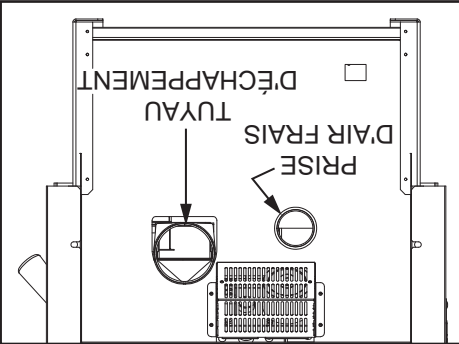
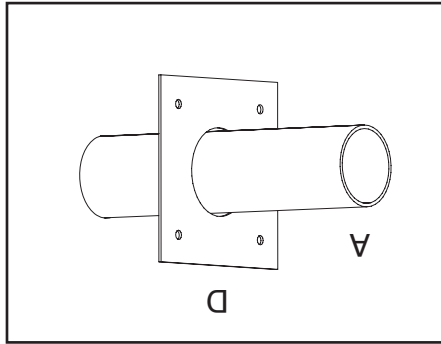
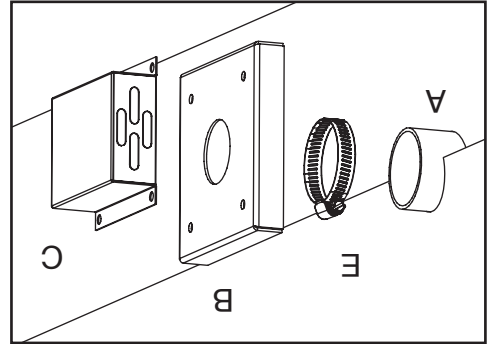

Installation En Maison Mobile

Les installations canadiennes exigent que le réchauffeur soit raccordé à une cheminée de 3 ou 4 pouces, fabriquée en usine, conforme à CAN / UL-C-5629. Voir les illustrations d'installation dans ce manuel pour la hauteur minimale au-dessus du toit. L'installation de la cheminée doit permettre le démontage en cas de transport en maison mobile, notamment les raccordements extérieurs. Vous pouvez contacter votre autorité locale de construction ou une personne ayant juridiction sur les restrictions de hauteur. Pour que cette unité soit installée dans une maison mobile, les critères suivants doivent être remplis:

- L'unité doit être solidement fixée au plancher en utilisant des tire-fond dans les trous fournis dans le piedestal.
- Assurez-vous que l'unité est reliée en permanence à la terre via le châssis de votre maison.

IL EST OBLIGATOIRE DE PRÉLEVER L'AIR DE COMBUSTION DE L'EXTÉRIEUR EN INSTALLANT CETTE UNITÉ DANS DES DOMICILES ÉTANCHES OU DES MAISONS PRÉFABRIQUÉES/MOBILES. ATTENTION: IL FAUT PRÉSERVER L'INTÉGRITÉ STRUCTURELLE DE LA MAISON PRÉFABRIQUÉE (PLANCHER, CLOISONS, PLAFOND/TOUT), ASSUREZ-VOUS DE CONSERVER UNE BARRIÈRE EFFICACE PAR LE SCÉLAGE AVEC DU SILICONE LÀ OÙ PÉNÈTRENT LA CHEMINÉE OU D'AUTRES COMPOSANTS VERS L'EXTÉRIEUR DE LA STRUCTURE.

AVERTISSEMENT: N'INSTALLEZ PAS LE POÊLE DANS LA CHAMBRE.

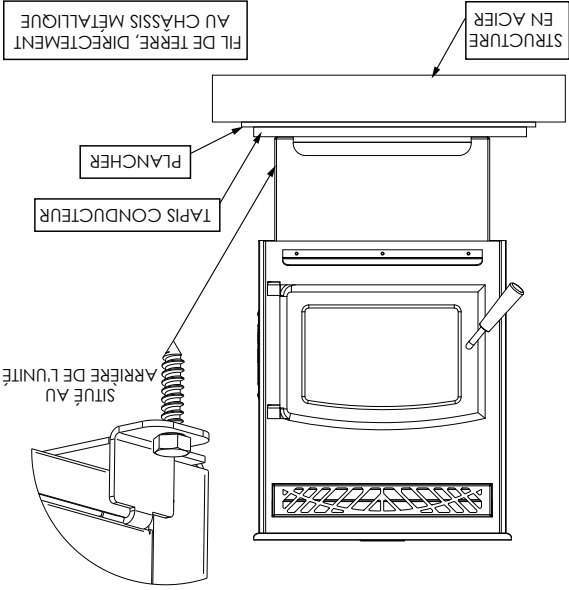

REMARQUE: Seul le modèle autonome peut s'installer dans une maison mobile.

8. Connectez le tuyau d'évacuation des gaz d'échappement à la sortie d'échappement de votre poêle à granulés.
9. Fixer tous les raccords de ventilation conjoints avec 3 vis. Sceller le conduit d'évacuation des connexions communes avec haute température silicone.
10. Poussez l'unité vers l'arrière à la paroi intérieure, en étant sûr de maintenir les distances minimales à combustibles à 62 po (51 mm) à l'arrière de l'appareil. Sceller l'espace annulaire de la paroi vrotle et autour du tuyau de ventilation à haute température silicone.
11. Le tuyau d'évent d'échappement doit dépasser d'au moins 12 po (300mm) sur au-delà du mur extérieur. Sceller l'espace annulaire de la paroi vrotle et autour du tuyau de ventilation à haute température silicone.
12. Installez un bouchon de terminaison horizontal approuvé ou si nécessaire installer un coude à 90 ° et la longueur appropriée de ventilation verticale. Un capuchon d'évent vertical approuvé est recommandé.

GRACE À L'INSTALLATION DE MUR (INSTALLATION RECOMMANDÉE)

Les installations canadiennes doivent se conformer à la norme CAN / CSA-B365. Pour évacuer l'unité à travers la paroi, branchez l'adaptateur de tuyau à l'adaptateur de moteur d'échappement. Si l'adaptateur d'échappement est d'au moins 18 po (457 mm) au-dessus du niveau du sol, une section droite de tuyau d'évent peut être utilisée à travers le mur. Votre concessionnaire de chauffage devrait être en mesure de vous fournir un kit qui va gérer la plupart de cette installation, qui comprendra une bague murale qui permettra le jeu correct à travers un mur combustible. Une fois hors de la structure, un 3 po (76 mm) de dégagement devrait être maintenue dans le mur extérieur et un tee ressorte propre doit être placé sur le tuyau avec un 90 degrés tourné loin de la maison. À ce stade, une section de 3 pieds (0,91 m) (minimum) de la conduite devrait être ajoutée avec un bouchon horizontale, qui viendrait compléter l'installation. Une patte de support doit être placée juste sous le bouchon de terminaison ou un tous les 4 pieds (1,22 m) pour rendre le système plus stable. Si vous habitez dans une région qui a fortes chutes de neige, il est recommandé que l'installation soit plus grand que 3 pieds (0,91 m) pour obtenir au-dessus de la ligne de congère. Cette même installation peut être utilisée si votre chauffe-eau est en dessous du niveau du sol en ajoutant simplement la section de nettoyage et tuyau vertical intérieur jusqu'à ce que le niveau du sol est atteint. Avec cette installation, vous devez être conscient de la hauteur de la neige, l'herbe morte, et les feuilles. Nous recommandons un (0,91 m) élévation verticale minimale de 3 pieds à l'intérieur ou à l'extérieur de la maison. L'installation "à travers le mur" est l'installation la moins chère et la plus simple. Ne jamais mettre fin à l'évent de fin sous un pont, dans une alcôve, sous une fenêtre, ou entre deux fenêtres.

À TRAVERS LE TOIT / INSTALLATION AU PLAFOND

Lorsque la ventilation du chauffage à travers le plafond, le tuyau est relié le même que à travers la paroi, à l'exception du té de nettoyage-out est toujours à l'intérieur de la maison, et un 3 po (76 mm) adaptateur est ajouté avant le nettoyage-out té. Vous devez utiliser les flasques et les solins de soutien de plafond appropriées (fourni par le fabricant de tuyaux; suivre les instructions du fabricant de tuyau) de granulés devrait être porté à 4 po (102 mm) de diamètre. Ne pas dépasser plus de 4 pieds (4,57 m), l'évent taille du tuyau de granulés devrait être porté à 4 po (102 mm) de diamètre. Si un décalage est nécessaire, il est préférable d'installer les coudes de 45 degrés plutôt que coudes à 90 degrés.

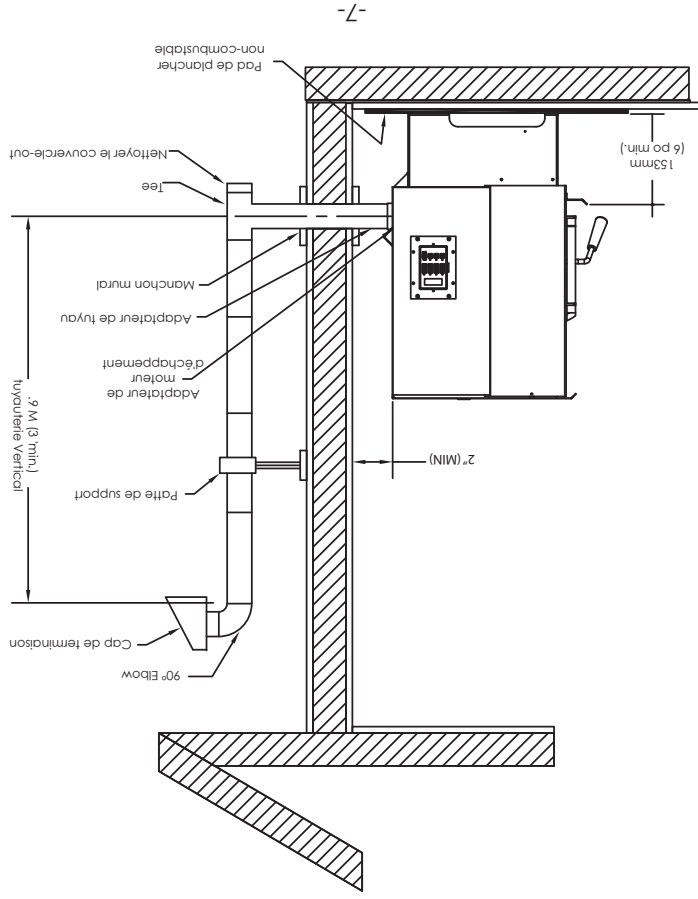

VENT DÉGAGEMENTS DE SORTIE

- A. Le minimum de 1,22 m (4 pieds) de dégagement dessous ou à côté d'une porte ou fenêtre qui ouvre.
- B. Le minimum 0,3 m (1 pied) dégagement au-dessus d'une porte ou fenêtre qui ouvre.
- C. Le minimum de 0,9 m (3 pieds) de dégagement de tout bâtiment adjacent.
- D. Le minimum de 2,13 m (7 pieds) l'autorisation de tout grade lorsqu'ils sont adjacents aux passages publics.
- E. 0,61 m (2 pieds) de dégagement E) minimale au-dessus toute l'herbe, les plantes, ou d'autres matériaux combustibles.
- F. Le minimum de 0,91 m (3 pieds) de dégagement à partir d'une prise d'air forcée de tout appareil.
- G. Le minimum de 0,61 m (2 pieds) de dégagement ci-dessous ou faux eves.
- H. Le minimum 0,3 m (1 pieds) de dégagement horizontalement du mur combustible.
- I. Doit être un minimum de 0,91 m (3 pieds) au-dessus du toit et 0,61 m (2 pieds) au-dessus du point le plus haut ou le toit à moins de 3,05 m (10 pieds).

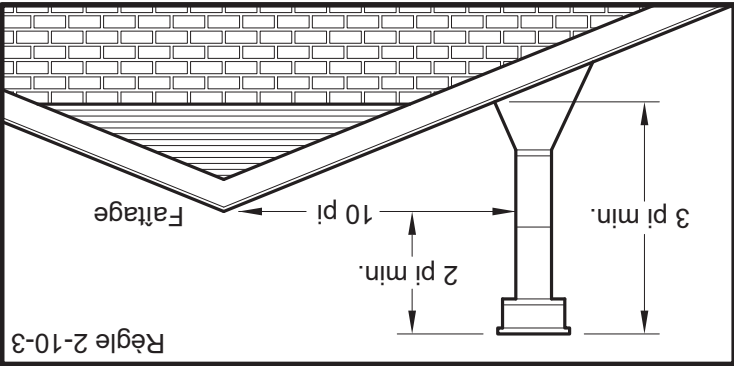
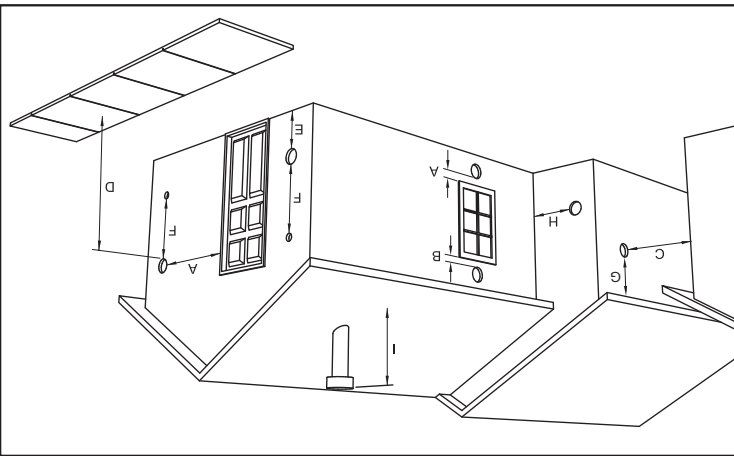

Déterminer où installer votre nouveau poêle à granulés. Pour obtenir l'utilisation la plus efficace possible de la chaleur recirculée, vous devriez envisager une pièce située au centre de votre maison. Choisissez une pièce grande et ouverte. Il est extrêmement important de maintenir des dégagements appropriés par rapport aux surfaces ou matériaux combustibles dans la pièce où votre appareil de chauffage sera situé. Vous pouvez trouver les mesures de dégagement appropriées dans ce manuel et sur l'étiquette signalétique de votre poêle à granulés. Le poêle à granulés peut être ventilé à travers un mur extérieur ou dans une cheminée en maçonnerie ou en métal existante si le tuyau de ventilation «PL» ou «L» est utilisé dans toute la cheminée existante. La ventilation peut traverser le plafond et le toit si le tuyau approuvé est utilisé. Lorsqu'un passage à travers un mur ou une cloison de construction combustible est souhaité, l'installation doit être conforme à la norme CAN / CSA-B365.

- NE PAS OBTENIR COMBUSTION AIR DU GRENIER, GARAGE OU TOUTE AUTRE AREA non aérées. VOUS POUVEZ OBTENIR AIR DE COMBUSTION D'UN VIDE SANITAIRE AÉRÉ.
- NE PAS INSTALLER UN REGISTRE SUR LE SYSTÈME D'ÉVACUATION DE CET APPAREIL.
- NE PAS RACCORDER CET APPAREIL À UNE CHEMINÉE DESSERVANT UN AUTRE CHAUFFE, FOURNAISE OU APPLIANCE.
- INSTALLER ÉVACUATION DÉGAGEMENTS SPÉCIFIÉS PAR LE FABRICANT DE VENT.
- UTILISATION SEULEMENT APPROUVÉ MATÉRIEL POUR L'INSTALLATION, UN MANQUE À FAIRE PEUT PRODUIRE DES DÉGATS MATÉRIELS, DES BLESSURES OU MÊME LA MORT.

ECHAPPÉMENT HORIZONTALES INSTALLATION

1. Localisez votre poêle à granulés dans un endroit qui répond aux exigences de ce manuel, mais dans une zone où il ne gêne pas la charpente de la maison, le câblage, etc.
2. Installez un tampon de foyer non combustible sous le poêle à granulés. Ce coussin doit dépasser d'au moins 6 po (152 mm) en face de l'unité.
3. Placez le poêle à granulés environ 15 po (381 mm de) loin de la paroi intérieure.
4. Localisez le centre du tuyau d'échappement de votre unité. Ce point devrait ensuite être étendu à la paroi intérieure de votre maison. Une fois que vous avez localisé le point central, sur la paroi intérieure, couper un trou 7 po (175 mm) de diamètre dans le mur.
5. L'étape suivante consiste à installer le coupe-feu mural, reportez-vous aux instructions qui viennent avec le coupe-feu mural pour cette étape.
6. Installez la longueur appropriée du conduit d'évacuation des gaz d'échappement dans la gaine murale. Voir les étapes 11 et 12 pour déterminer la bonne longueur de conduit d'évacuation à utiliser.
7. En dehors de l'air frais est obligeatoire lors de l'installation de cette poêle de chauffage dans les maisons étanches à l'air et les maisons mobiles. Assurez-vous que l'air extérieur a un plafond approuvé sur elle pour empêcher les rongeurs d'entrer. Assurez-vous d'installer dans un endroit qui ne sera pas devenir bloqué avec de la neige, etc.

Ne pas mettre fin à l'évent dans un espace clos ou semi-clos, comme: carport, garage, grenier, vide sanitaire, sous une terrasse ou une véranda, d'un passage étroit, ou tout autre endroit qui peut accumuler une concentration de fumées. Résiliation dans une de ces zones peut également conduire à des situations de pression imprévisibles avec l'appareil, et pourrait entraîner des performances et / ou de dysfonctionnement La résiliation doit épouser au-dessus de l'extérieur élévation d'entrée d'air incorrecte. La résiliation ne doit pas être située là où il deviendra branché par la neige ou d'autres matériaux. Ne pas mettre fin à la ventilation dans un acier ou une cheminée de maçonnérie existante.

PELLET TERMINAISON DE VENTILATION

L'installation doit inclure un tee-shirt de nettoyage pour permettre la collecte de cendres volantes et de permettre le nettoyage périodique du système d'échappement. Coudez à 90 degrés accumulent les cendres volantes et la suie réduisant ainsi l'écoulement des gaz d'échappement et de la performance du poêle. Chaque coude ou té réduit le projet potentiel de 30% à 50%. Tous les joints du système de ventilation doivent être fixés par au moins 3 vis, et tous les joints doivent être scellés avec Salut-Temp RTV silicone étanche à l'air. La zone où le tuyau de ventilation pénètre à l'extérieur de la maison doit être scellée avec du silicone ou d'autres moyens pour maintenir la barrière de vapeur entre l'extérieur et l'intérieur de la maison. Vent surfaces peuvent obtenir assez chaud pour causer des brûlures en cas de contact par les enfants. Blindage ou gardes non-combustibles peuvent être nécessaires.

INSTALLATION DE VENTILATION PELLET

Une liste UL de 3 pouces ou 4 pouces de type c/lot "PL" événement système d'échappement doit être utilisé pour l'installation et relié au connecteur du tuyau fourni à l'arrière du poêle (utilisez un 3 pouces à 4 pouces adaptateur pour 4- tuyau de pouce). Connexion à l'arrière du poêle doit être scellée à l'aide Salut-Temp RTV. Utilisez 4 pouces évent si la hauteur de l'évent est de plus de 12 pieds ou si l'installation est plus de 2500 pieds au-dessus du niveau de la mer. Ne pas utiliser de type B Gas Vent tuyau ou tuyau en acier galvanisé avec cet appareil. Le tuyau d'évent à granules est conçu pour démonter pour le nettoyage et doit être vérifié plusieurs fois pendant la saison de chauffage. Tuyau d'évent Pellet ne sont pas fournis avec l'appareil et doit être acheté séparément.

PELLET TYPE D'ÉVENT

Le tirage est une force déplaçant l'air de l'appareil vers la cheminée. La quantité de tirage dans votre cheminée dépend de sa longueur, son emplacement géographique local, les obstructions à proximité et autres facteurs. Trop de tirage peut causer des températures excessives dans l'appareil. Un tirage inadéquat peut causer des retours de fumée dans la pièce et causer l'obturation de la cheminée. Un tirage inadéquat causera des fuites de fumée par l'appareil dans la pièce, s'infiltrant par l'appareil, et les joints du conduit de raccordement. Un burlage incontrôlable ou une température excessive indiquue un tirage excessif. Tenez compte de l'emplacement de la cheminée pour veiller à ce qu'elle ne soit pas trop près des voisins ou dans une vallée pouvant causer des conditions malsaines ou nuisibles.

IMPORTANT D'UN TIRAGE ADEQUAT

Installation DOIT inclure au moins 3 pieds de tuyau vertical extérieur de la maison. Cela va créer un tirage naturel pour réduire la possibilité de fumée ou d'odeur lors de l'appareil d'arrêt et de garder l'échappement de causer une nuisance ou un risque en exposant des personnes ou des arbrustes à des températures élevées. Le maximum recommandé la hauteur de ventilation verticale est de 12 pieds pour le type 3 pouces évent "PL". La longueur totale du conduit horizontal ne doit pas dépasser 4 pieds. Cela pourrait provoquer une contre-pression. Ne pas utiliser plus de 180 degrés de coudes (deux coudes de 90 degrés, ou deux 45 degrés et un coude à 90 degrés, etc.) pour maintenir un tirage adéquat.

DISTANCE MAXIMALE DE VENTILATION

IMPORTANTS! Cette unité est équipée d'un système de tirage négatif qui tire l'air à travers le pot de combustion et pousse l'échappement hors de l'habitation. Si cet appareil est connecté à un système de combustion autre que la façon expliquée dans ce manuel, il ne fonctionnera pas correctement.

Les directives d'installation suivantes doivent être respectées pour assurer la conformité à la fois avec la fiche de sécurité de ce poêle et aux codes de construction locaux. Ne pas utiliser de méthodes ou de compromis de fortune dans l'installation.

- Ne pas installer un amortisseur de fumée dans le système d'évacuation de cet appareil.
- Ne pas brancher pas l'évent de granules à un évent desservant un autre appareil ou poêle.
- Installez évent aux déagements spécifiés par le fabricant de l'évent.

EVACUATION EXIGENCES

Installation

OPTIONS D'INSTALLATION

Lisez l'intégralité de ce manuel avant d'installer et d'utiliser votre poêle à granules. Le non-respect des instructions peut entraîner des dommages matériels, des blessures corporelles ou même la mort! Voir les détails d'installation spécifiques pour les dégagements et autres exigences d'installation.

Unité autoportante - soutenue par un piédestal / des pieds et placée sur une surface de plancher incombustible conformément aux exigences de dégagement pour une installation de poêle autoportant.

Unité en alcôve - soutenue par un piédestal / des pieds et placée sur une surface de plancher incombustible conformément aux exigences de dégagement pour l'installation en alcôve.

Votre poêle à granules peut être installé pour coder dans une maison conventionnelle ou mobile (voir «Exigences spéciales pour les maisons mobiles»). Il est recommandé que seul un technicien agréé installe votre poêle à granules, de préférence un spécialiste certifié NFI. NE CONNECTEZ PAS CET APPAREIL À UN CONDUIT OU SYSTÈME DE DISTRIBUTION D'AIR. L'utilisation d'autres composants que ceux indiqués dans le présent document peut provoquer des lésions corporelles, des dommages au chauffage et annuler votre garantie.

MAUVAISE INSTALLATION: Le fabricant ne sera pas tenu responsable des dommages causés par le mauvais fonctionnement d'un poêle en raison d'une ventilation ou une mauvaise installation. Appelez (800) 750-2723 et / ou consulter un installateur professionnel si vous avez des questions.

DÉGAGEMENTS

Votre poêle à granules a été testé et homologué pour une installation dans le secteur résidentiel, maison mobile, et alcôve applications conformément aux autorisations données. Pour des raisons de sécurité, si vous plaitez respecter les autorisations et restrictions d'installation. Toute réduction de la clairance à combustibles ne peut être faite par des moyens approuvés par une autorité réglementaire.

INSTALLEZ TOUTES LES VENTILATIONS AVEC LES DISTANCES SPÉCIFIÉES PAR LEUR CONSTRUCTEUR!

Lorsque cet appareil est installé sur un plancher combustible, il est obligatoire qu'un coussin de foyer incombustible de 1/2 po (13 mm) d'épaisseur soit installé sous le poêle. Le coussin de foyer incombustible doit dépasser d'au moins 6 po au-delà des ouvertures de chargement de combustible et d'élimination des cendres et d'au moins la profondeur du radiateur plus 6 po (152 mm) à l'extérieur du radiateur. Le protecteur de plancher doit dépasser de 2 po (51 mm) au-delà de chaque côté de l'évent. Cela s'applique à la fois aux radiateurs autonomes et aux radiateurs encastrables.

PROTECTION DU SOL

Cet appareil de chauffage doit avoir un protecteur de plancher incombustible (protection contre les braises) installé en dessous si le plancher est en matériau combustible. Si un coussin de sol est utilisé, il doit être homologué UL ou équivalent. Le coussin de sol ou la surface incombustible doit être suffisamment grand pour couvrir au moins la zone située sous le produit et 6 po (152 mm) au-delà de l'avant et au-delà de chaque côté des ouvertures de chargement de carburant et d'élimination des cendres. La protection du plancher doit s'étendre sous et 2 po (51 mm) de chaque côté du té de cheminée pour une installation verticale intérieure.

Les installations canadiennes nécessitent un minimum de 450 mm [18 po] au-delà de l'avant de l'unité et 203 mm [8 po] au-delà de chaque côté de l'unité. Un protecteur de plancher de 1/4 po d'épaisseur est recommandé pour cette installation.

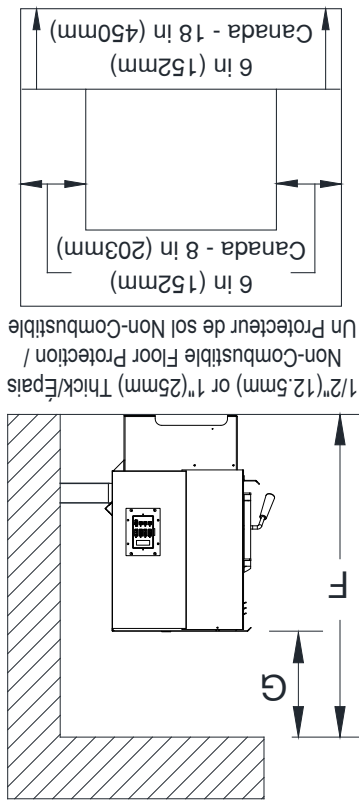
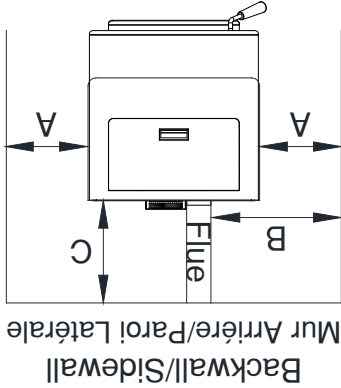
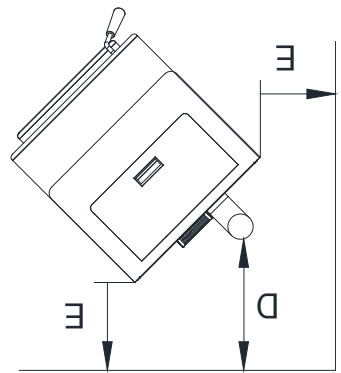

PROTECTION DE PLANCHER (si nécessaire) Liquidation à Combustible		
	po	mm
A	10	254
B	3	77
C	2	51
D	3	77
E	2	51
F	60	1524
G	27	686

Spécifications

Spécifications De Chauffage	
Brûler le combustible de tarif * (réglage le plus bas)	1,5 lbs./hr.
Temps de combustion (réglage le plus bas)	32 hrs. (approximatif)
Capacité de la trémie	60 lbs. (27,2 kg)

* Taille de Pellet peut effectuer le taux réel d'alimentation en carburant et de brûler fois. Taux d'alimentation en carburant peut varier par autant que 20%. Utiliser PFI carburant listé pour de meilleurs résultats.

Dimensions	
Hauteur	32,8 po (834 mm)
Largeur	21 po (534mm)
Profondeur	23,77 po (604 mm)
Poids	145 lbs. (123kg)

Spécifications Electriques	
Note électrique	120 V, 60 Hz, 3.0 Amps
Watts (opérationnel)	180W
Watts (allumeur en marche)	350W

DES CONSIDÉRATIONS DE CARBURANT

Votre poêle à pellets est conçu et testé avec des granulés de qualité supérieure conformes aux normes de l'Institut des combustibles de bouillottes (PFI). Vous ne pouvez brûler que des granulés de qualité supérieure dans ce poêle à granulés. (Densité minimale de 40 lbs par pied cube, diamètre de 1/4 po à 5/16 po, longueur non supérieure à 1,5 po, pas moins de 8 200 BTU / lb, humidité inférieure à 8% en poids, cendres à moins de 1% en poids, et sel sous 300 parties par million). Les pastilles qui sont molles, contiennent une quantité excessive de sciure de bois, ont été ou sont mouillées, entraîneront une réduction des performances et peuvent endommager votre appareil de chauffage. Conservez vos granulés dans un endroit sec. NE CONSERVEZ PAS le carburant dans les dégagements d'installation de l'unité ou dans l'espace requis pour le ravitailllement et le retrait des cendres. Cela pourrait entraîner un incendie. Ne pas surchauffer ou utiliser des combustibles volatiles ou combustibles, ce qui pourrait causer des dommages personnels et matériels.

CONFORMITÉ SÉCURITÉ ET EPA

Votre poêle à granulés a été approuvé pour une installation aux Etats-Unis et au Canada. Il peut également être installé dans une maison préfabriquée ou mobile. Votre poêle est certifié à la norme ASTM E1509-12 (2017) et certifiés à la norme ULC S627, 2000. Ce manuel décrit l'installation et le fonctionnement du poêle à granulés Ashley, AP60. Cet appareil de chauffage respecte les limites d'émission de bois en vigueur dans la US Environmental Protection Agency pour les appareils de chauffage au bois vendus après le 15 mai 2020. Dans des conditions d'essai spécifiques de l'EPA, brûler du bois dimensionnel en sapin Douglas a démontré que cet appareil produit de la chaleur à un taux de 8 476 à 20 700 btu/heure. Ce dispositif de chauffage a atteint un taux d'émission de particules de 1,5 g / h lors de son test selon la méthode ASTM E 2779 et une efficacité de 66%.

AVERTISSEMENT: Il est contraire aux règlements fédéraux d'utiliser ce poêle à bois d'une manière non conforme aux instructions d'utilisation du manuel du propriétaire.

Remarque: Enregistrez votre produit en ligne sur www.usstove.com. Enregistrez votre reçu avec vos dossiers pour toute réclamation.

Informations De Sécurité

- Assurez-vous de lire complètement le manuel d'utilisation avant d'installer et d'activer ce poêle à granulés. Le fait de ne pas totalement assimiler ces instructions peut entraîner un départ d'incendie, des dégâts matériels et des blessures corporelles, et même être fatal.
 - Le système d'échappement du poêle fonctionne avec une pression négative de la chambre de combustion et une pression de cheminée légèrement positive, il est très important de s'assurer que le système d'évacuation est scellé et étanche à l'air. Le bac à cendres et la porte à judas doivent être bien refermés de façon à ce que l'unité reste étanche. Ce poêle à granulés ne fonctionne pas en utilisant un tirage naturel ou sans source d'alimentation pour les soufflantes.
 - L'utilisation de grilles ou d'autres méthodes pour porter le carburant n'est pas permise.
 - Le poêle à granulés est conçu pour faire brûler uniquement comme carburant des granulés de bois. N'utilisez aucun autre type de carburant, cela annulerait toutes les garanties énoncées dans ce manuel.
 - L'utilisation de bois plein comme carburant dans ce poêle est également interdite.
 - Ce poêle à granulés est conçu pour une installation en résidence en conformité avec les normes de construction nationales et locales en vigueur. Il est également approuvé comme chauffage pour maison mobile conçu pour une connexion sur une source d'air de combustion extérieure. En cas d'installation d'un poêle à granulés dans une maison mobile, il doit être électriquement relié à la terre via le châssis en acier de la maison, et bouclonné au plancher. Assurez-vous du maintien de l'intégrité structurelle de la maison.
 - Assurez-vous aussi du maintien de l'intégrité structurelle de la maison en passant des tuyaux de ventilation au travers des cloisons, des plafonds et des toits.
 - Il est recommandé que la ventilation d'échappement soit nettoyée semestriellement, ou après chaque consommation de deux tonnes américaines de granulés.
 - De la suie ou de la créosote peuvent s'accumuler quand le poêle à granulés est utilisé dans des conditions incorrectes, telles qu'une combustion extrêmement riche (flammes parsemées orange à pointe noire). Ne faites pas fonctionner le poêle si la flamme devient sombre ou charbonneuse, ou si le pot de combustion déborde de granulés. Coupez le poêle et appelez votre revendeur.
 - Le cordon électrique avec terre doit être branché sur une prise secteur standard de 120 V/60 Hz. Assurez-vous que ce cordon n'est pas coincé sous l'appareil et qu'il ne touche pas à des surfaces chaudes ou à des bords tranchants.
 - Le bac à cendres et la porte avec judas doivent être bien verrouillés pour un fonctionnement correct et sans risques. Ne placez pas des granulés neufs ou non brûlés dans le bac à cendres. Un feu dans le bac à cendres pourrait en résulter.
 - Ne faites plus fonctionner votre poêle à granulés si vous sentez de la fumée qui en sort. Coupez-le, contrôlez-le et, si nécessaire, appelez votre revendeur.
 - Les interventions de réparation ou de service sur votre poêle à granulés de chauffage de pièce U.S. Stove ne doivent être effectuées que par un technicien qualifié.
- Débranchez le cordon d'alimentation avant toute intervention ou de réparation.
- Remarque : le fait d'arrêter le poêle à granulés en le passant sur "off" ne le déconnecte pas du secteur.
 - Le poêle à granulés de chauffage de pièce ne fonctionnera pas durant une coupure de secteur ou si le circuit électrique a disjoncté, contrôlez la dispersion de fumée et ouvrez portes et fenêtres pour ventiler si nécessaire.
 - Gardez les objets étrangers hors de la trémie.
 - Contactez les autorités officielles de construction locales pour obtenir un permis et des informations sur toutes contraintes d'installation ou exigences d'inspection dans votre secteur.
 - Veillez à prévenir votre compagnie d'assurance de l'acquisition de votre nouveau poêle à granulés de chauffage de pièce.
 - Permettez au poêle à granulés de chauffage de pièce de refroidir avant d'effectuer tout entretien.
 - Les cendres doivent être jetées dans un conteneur métallique avec un couvercle étanche, et placées sur une surface non-combustible à bonne distance de votre maison.
 - Vérifiez le système de ventilation, au moins deux fois par an, pour y déceler la présence éventuelle de créosote.
 - Attention : ne branchez jamais sur un quelconque système ou conduit de distribution d'air.
 - N'utilisez jamais d'essence, de carburant pour lampe à pétrole, du kérosène, de fluide d'allumage de charbon, ou des liquides similaires, pour démarrer ou "relancer" un feu dans le poêle. Gardez de tels produits liquides bien à l'écart du poêle pendant qu'il fonctionne.
 - Maintenez les enfants, Apprenez le chaud en fonctionnement. Maintenez les enfants, vêtements et le mobilier à distance du poêle. Un contact peut causer des brûlures de la peau. Les jeunes enfants doivent être sous surveillance quand ils sont dans la même pièce que le poêle.
 - N'essayez pas de faire fonctionner le nettoyeur de tube de ventilation pendant que le poêle à granulés est en fonctionnement ou en refroidissement. Attendez qu'il ait complètement refroidi avant de commencer une telle procédure.
 - Assurez-vous que votre entourage sache que le bouton du nettoyeur de tube de ventilation sera très chaud pendant le fonctionnement du poêle, et peut représenter un risque de brûlure.
 - Cet appareil est un appareil de chauffage autonome. Elle ne vise pas à être fixée à tout type de conduits. Il est un four.
 - Ne malmenez pas la vitre en frappant ou en claquant la porte. N'essayez pas de faire fonctionner l'unité avec une vitre cassée. Une vitre de remplacement peut être achetée chez votre revendeur U.S. Stove de chauffages pour pièce carburant aux granulés.
 - N'essayez pas de nettoyer la vitre quand elle est encore chaude. Pour nettoyer la vitre, veuillez attendre que le poêle à granulés ait refroidi, puis utilisez un chiffon en coton et du produit nettoyant pour vitres doux et un produit nettoyant pour poêle à bois.



HEARTH PRODUCTS

MODÈLE: AP60

• Veuillez lire l'intégralité de ce manuel avant l'installation et l'utilisation de cet appareil. Le non-respect de ces instructions peut entraîner des dommages matériels, des blessures corporelles ou même la mort.

• Contactez votre bâtiment local ou les responsables des incendies pour obtenir des permis, des restrictions et des exigences d'inspection d'installation dans votre région.

• CONSERVEZ CES INSTRUCTIONS. Ce manuel vous aidera à obtenir un service efficace et fiable de l'appareil de chauffage et vous permettra de commander correctement les pièces de rechange. Conserver dans un endroit sûr pour référence future.

• Si votre appareil de chauffage n'est pas correctement installé, un incendie pourrait se produire. Pour la sécurité de tous, suivez toutes les instructions d'installation et d'utilisation. N'utilisez jamais de compromis de fortune lors de l'installation de cet appareil. Contactez votre bâtiment local ou les pompiers pour connaître les restrictions et les exigences d'inspection de l'installation dans votre région. Ces appareils de chauffage à granulés ont été conçus pour être utilisés aux États-Unis et au Canada et conviennent aux maisons mobiles.

TOUTES LES PHOTOS MONTRÉES SONT UNIQUEMENT À DES FINS ILLUSTRATIVES. LE PRODUIT RÉEL PEUT VARIER EN RAISON DE L'AMÉLIORATION DU PRODUIT.

Ce manuel peut être modifié sans préavis.



United States Stove Company
 227 Industrial Park Rd.,
 South Pittsburg, TN 37380
 PH: (800) 750-2723
 www.usstove.com

AVERTISSEMENT CONCERNANT LA PROPOSITION 65 DE L'ÉTAT DE LA CALIFORNIE :
 Ce produit peut vous exposer à des agents chimiques, y compris au monoxyde de carbone, lesquels sont reconnus dans l'État de la Californie comme causant le cancer et des malformations congénitales ou autres dommages au fœtus. Pour obtenir plus de renseignements, veuillez consulter le site www.P65warnings.ca.gov

U.S. Environmental Protection Agency
 Certifié aux normes d'émissions de 2020 à
 particules.

Cette unité n'est pas destinée à être utilisée
 comme source principale de chaleur.
 U.S. Environmental Protection Agency
 Certifié aux normes d'émissions de 2020 à
 particules.

Certifié selon la norme ASTM E1509-12 (2017)
 et Certifié ULC S627, 2000
 Rapport #: F20-571

